

DEEBOT™ OZMO 930

EN

Instruction Manual

FR-CA

Mode d'emploi

ES-LATAM

Manual de Instrucciones



EN	Instruction Manual.....	2
FR-CA	Mode d'emploi.....	28
ES-LATAM	Manual de Instrucciones	56

Live Smart. Enjoy Life.

Congratulations on the purchase of your ECOVACS ROBOTICS DEEBOT! We hope it brings you many years of satisfaction. We trust the purchase of your new robot will help keep your home clean and provide you with more quality time to do other things.

Before you go any further, please register your product on the ECOVACS ROBOTICS website at www.ecovacsrobotics.com/registration/. We also suggest you record your model number, serial number, date of purchase and attach your receipt to this page for safekeeping.

MODEL # _____

SERIAL # _____

DATE OF PURCHASE ____/____/____

Should you have any problems programming the robot or getting your robot to function properly, please call us before contacting or returning it to the place of purchase. For more information, assistance or Warranty information, please visit the ECOVACS ROBOTICS website at www.ecovacsrobotics.com or call 1-844-ECOVACS (1-844-326-8227).

Thank you for choosing DEEBOT!

Contents

1. Important Safety Instructions.....	2
2. Package Contents and Technical Specifications	7
2.1 Package Contents	7
2.2 Specifications	7
2.3 Product Diagram	8
3. Operating and Programming.....	10
3.1 Notes Before Cleaning	10
3.2 Quick Start	12
3.3 Cleaning Mode Selection	15
3.4 Programming the Robot	16
3.5 Additional Settings.....	16
3.6 Optional OZMO Mopping System	17
3.7 Choosing a Suction Option.....	18
4. Maintenance.....	20
4.1 OZMO Mopping System.....	20
4.2 Dust Bin and Filters	21
4.3 Main Brush, Direct Suction Option and Side Brushes.....	22
4.4 Other Components	23
4.5 Regular Maintenance	25
5. Troubleshooting	26

1. Important Safety Instructions

IMPORTANT SAFETY INSTRUCTIONS

READ ALL **INSTRUCTIONS** BEFORE USING THIS APPLIANCE.

SAVE THESE INSTRUCTIONS

For Household use only

When using an electrical appliance, basic precautions should always be followed, including the following:

WARNING: Read all safety warnings and instructions. Failure to follow the warnings and instructions may result in electric shock, fire or serious injury.

1. Do not allow to be used as a toy. Close attention is necessary when used by or near children.
2. Clear the area to be cleaned. Remove power cords and small objects from the floor that could entangle the Appliance. Tuck rug fringe under the rug base, and lift items such as curtains and tablecloths off the floor.
3. If there is a drop off in the cleaning area due to a step or stairs, you should operate the Appliance to ensure that it can detect the step without falling over the edge. It may become necessary to place a physical barrier at the edge to keep the unit from falling. Make sure the physical barrier is not a trip hazard.
4. Only use as described in this manual. Only use attachments recommended or sold by the manufacturer.
5. Please make sure your power source voltage matches the power voltage marked on the Docking Station.
6. Do not handle plug or appliance with wet hands.
7. Nonrechargeable batteries are prohibited. For battery information, please refer to Specifications section.
8. Do not use without dust bin and/or filters in place.
9. Do not operate the vacuum in an area where there are lit candles or fragile objects on the floor to be cleaned.
10. Do not use and store in extremely hot or cold environments (below -5°C / 23°F or above 40°C / 104°F). Please charge the robot in temperature above 0°C / 32°F and below 40°C / 104°F .
11. Keep hair, loose clothing, fingers, and all parts of body away from any openings and moving parts.
12. Do not operate the Appliance in a room where an infant or child is sleeping.

1. Important Safety Instructions

13. For INDOOR use ONLY. Do not use the Appliance in outdoor, commercial or industrial environments. Do not use Appliance on wet surfaces or surfaces with standing water.
14. Do not allow the Appliance to pick up large objects like stones, large pieces of paper or any item that may clog the Appliance.
15. Do not use Appliance to pick up flammable or combustible materials such as gasoline, printer or copier toner, or use in areas where they may be present.
16. Do not use Appliance to pick up anything that is burning or smoking, such as cigarettes, matches, hot ashes, or anything **that could cause a fire.**
17. Do not put any object into openings. Do not use with any opening blocked; keep free of dust, lint, hair, and anything that **may reduce air flow.**
18. Take care not to damage the power cord. Do not pull on or carry the Appliance or Docking Station by the power cord, use the power cord as a handle, close a door on the power cord, or pull power cord around sharp edges or corners. Do not run Appliance over the power cord. Keep power cord away from hot surfaces. Do not unplug by pulling on cord. To unplug, grasp the plug, not the cord.
19. If the power cord is damaged, it must be replaced by the manufacturer or its service agent in order to avoid a hazard.
20. The power supply is not to be repaired and not to be used any longer if it is damaged or defective.
21. Do not use with a damaged power cord or plug. Do not use the Appliance or Docking Station if it is not working properly, has been dropped, damaged, left outdoors, or come in contact with water. It must be repaired by the manufacturer or its service agent in order to avoid a hazard.
22. Turn OFF the power switch before cleaning or maintaining the Appliance.
23. The plug must be removed from the receptacle before cleaning or maintaining the Docking Station.
24. Remove the Appliance from the Docking Station, and turn OFF the power switch to the Appliance before removing the battery for disposal of the Appliance.
25. The battery must be removed and discarded according to local laws and regulations before disposal of the Appliance.
26. Please dispose of used batteries according to local laws and regulations.

1. Important Safety Instructions

27. Do not incinerate the Appliance even if it is severely damaged. **The batteries can explode in a fire.**
28. When not using the Docking Station for a long period of time, please unplug it.
29. The Appliance must be used in accordance with the directions in this Instruction Manual. ECOVACS ROBOTICS cannot be held liable or responsible for any damages or injuries caused by improper use.
30. Prevent unintentional starting. Ensure the switch is in the off position before connecting to battery pack, picking up or carrying the appliance. Carrying the appliance with your finger on the switch or energizing appliance that have the switch on invites accidents.
31. When battery pack is not in use, keep it away from other metal objects, like paper clips, coins, keys, nails, screws or other small metal objects, that can make a connection from one terminal to another. Shorting the battery terminals together may cause **burns or a fire.**
32. Under abusive conditions, liquid may be ejected from the **battery; avoid contact. If contact accidentally occurs, flush with water.** If liquid contacts eyes, additionally seek medical help. Liquid ejected from the battery may cause irritation or burns.
33. Do not use a battery pack or appliance that is damaged or modified. Damaged or modified batteries may exhibit unpredictable behavior resulting in fire, explosion or risk of injury.
34. **Do not expose a battery pack or appliance to fire or excessive temperature. Exposure to fire or temperature above 130°C may cause explosion.** The temperature of 130°C can be replaced by the temperature of 265°F.
35. Follow all charging instructions and do not charge the battery **pack or appliance outside of the temperature range specified in the instructions.** Charging improperly or at temperatures outside of the specified range may damage the battery and increase the risk of fire.
36. **Have servicing performed by a qualified repair person using only identical replacement parts.** This will ensure that the safety of the product is maintained.
37. Do not modify or attempt to repair the appliance or the battery pack (as applicable) except as indicated in the instructions for use and care.

1. Important Safety Instructions

38. Place the cords from other appliances out of the area to be cleaned.
39. Do not operate the vacuum in a room that has lit candles on furniture that the vacuum may accidentally hit or bump into.
40. Do not allow children to sit on the vacuum.
41. **Recharge only with the charger specified by the manufacturer. A charger that is suitable for one type of battery pack may create a risk of fire when used with another battery pack.**
42. **Use appliances only with specifically designated battery packs. Use of any other battery packs may create a risk of injury and fire.**
43. The robot contains batteries that are only replaceable by skilled persons. To replace the robot's battery, please contact Customer Service.
44. If the robot will not be used for a long time, fully charge the robot and power OFF for storage and unplug the Docking Station.

Federal Communications Commission (FCC) Interference Statement

This equipment has been tested and found to comply with the limits for a Class B digital device, pursuant to Part 15 of the FCC Rules.

These limits are designed to provide reasonable protection against harmful interference in a residential installation. This equipment generate, uses and can radiate radio frequency energy and, if not installed and used in accordance with the instructions, may cause harmful interference to radio communications.

However, there is no guarantee that interference will not occur in a particular installation. If this equipment does cause harmful interference to radio or television reception, which can be determined by turning the equipment off and on, the user is encouraged to try to correct the interference by one of the following measures:

- Reorient or relocate the receiving antenna.
- Increase the separation between the equipment and receiver.
- Connect the equipment into an outlet on a circuit different from that to which the receiver is connected.
- Consult the dealer or an experienced radio/TV technician for help.

This device complies with Part 15 of the FCC Rules. Operation is subject to the following two conditions:

(1) This device may not cause harmful interference, and (2) this device must accept any interference received, including interference that may cause undesired operation.

FCC Caution: Any changes or modifications not expressly approved by the party responsible for compliance could void the user's authority to operate this equipment.

1. Important Safety Instructions

RF exposure warning

This equipment complies with FCC radiation exposure limits set forth for an uncontrolled environment.

This equipment must be installed and operated in accordance with provided instructions and the antenna(s) used for this transmitter must be installed to provide a separation distance of at least 20 cm from all persons and must not be collocated or operating in conjunction with any other antenna or transmitter.

This device complies with Industry Canada licence-exempt RSS standard(s). Operation is subject to the following two conditions: (1) this device may not cause interference, and (2) this device must accept any interference, including interference that may cause undesired operation of the device.

Under Industry Canada regulations, this radio transmitter may only operate using an antenna of a type and maximum (or lesser) gain approved for the transmitter by Industry Canada. To reduce potential radio interference to other users, the antenna type and its gain should be so chosen that the equivalent isotropically radiated power (e.i.r.p.) is not more than that necessary for successful communication.

User manuals for transmitters equipped with detachable antennas shall also contain the following notice in a conspicuous location:

This radio transmitter (identify the device by certification number, or model number if Category II) has been approved by Industry Canada to operate with the antenna types listed below with the maximum permissible gain and required antenna impedance for each antenna type indicated. Antenna types not included in this list, having a gain greater than the maximum gain indicated for that type, are strictly prohibited for use with this device.

IMPORTANT NOTE:

Radiation Exposure Statement:

This equipment complies with "Industry Canada RSS-102 for radiation exposure limits set forth for an uncontrolled environment".

This equipment should be installed and operated with minimum distance 20cm between the radiator and your body.

To disable Wi-Fi module on DEEBOT, power the robot ON. Place the robot on the Docking Station making sure the Charging Contacts on DEEBOT and the Docking Station Pins make a connection.

Press and hold the AUTO Mode Button on the robot for 20 seconds until DEEBOT emits 3 beeps.

To enable Wi-Fi module on DEEBOT, power the robot OFF and then power ON. The Wi-Fi module is turned on when DEEBOT is restarted.

2. Package Contents and Technical Specifications

2.1 Package Contents

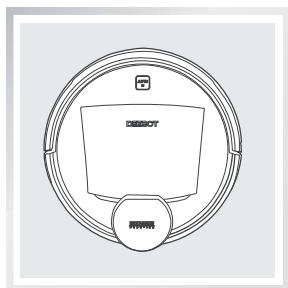

Robot

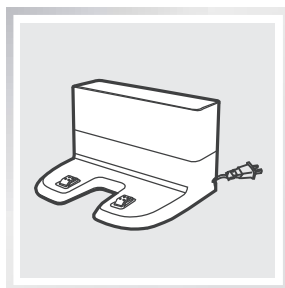

Docking Station



Instruction Manual

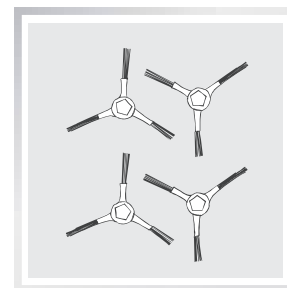

(4) Side Brushes

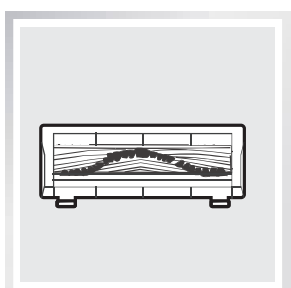

Main Brush Option
(Pre-installed)

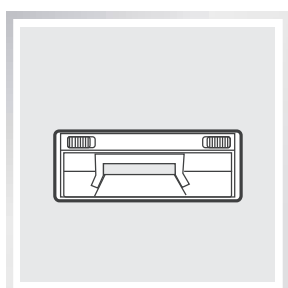

Direct Suction Option

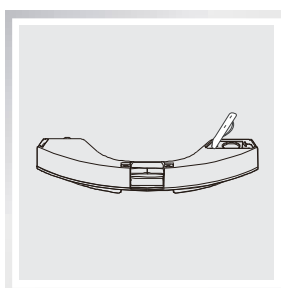

Reservoir

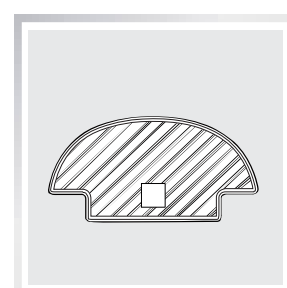

(2) Washable/
Reusable Microfiber
Cleaning Cloths

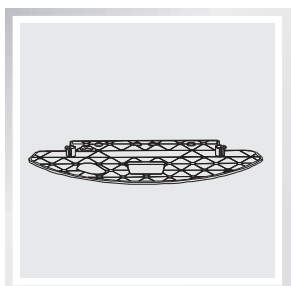

Cleaning Cloth Plate

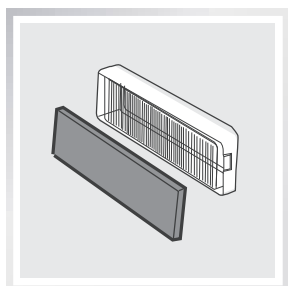

Sponge Filter and
High Efficiency Filter

2.2 Specifications

Model	DG3G		
Working Voltage	14.8V DC		
Docking Station Model	CH1630A		
Input	100-130V AC , 50/60Hz, 0.5A	Output	20V DC, 0.8A
Battery	S01-LI-148-3200, Lithium 3200mAh, 14.8V		
Laser	max. power: 2.5mW Frequency: 1.8KHz Rotate Speed: 300±5 circle/min		

* Technical and design specifications may be changed in the course of continuous product improvement.

2. Package Contents and Technical Specifications

2.3 Product Diagram

Robot

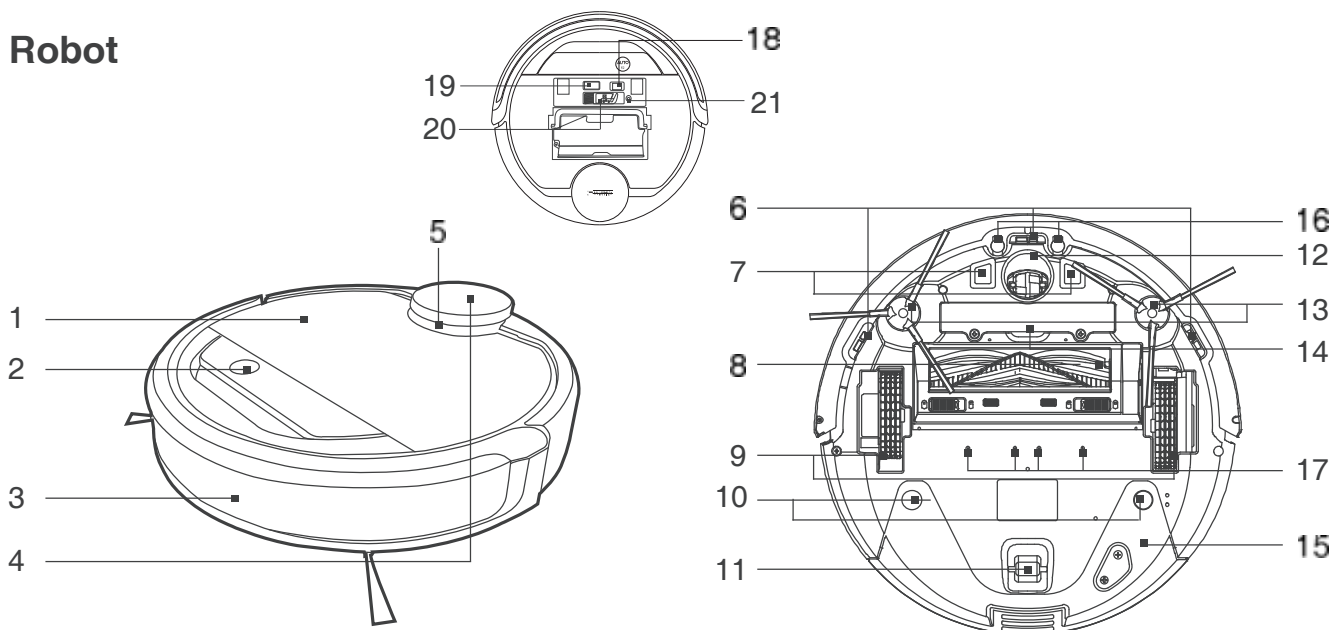

- | | | |
|--------------------------------------|----------------------|----------------------------------|
| 1. Top Cover | 8. Main Brush Option | 15. Reservoir |
| 2. Control Panel | 9. Driving Wheels | 16. Carpet Detection Sensor |
| 3. Anti-Collision Sensors and Bumper | 10. Reservoir Slots | 17. Water Outlets |
| 4. LDS (Laser Distance Sensor) | 11. Roller Wheel | 18. Power Switch |
| 5. LDS Bumper | 12. Universal Wheel | 19. Upgrade Port |
| 6. Anti-Drop Sensors | 13. Side Brushes | 20. Multi-Function Cleaning Tool |
| 7. Charging Contacts | 14. Battery Pack | 21. RESET Button |

Control Panel

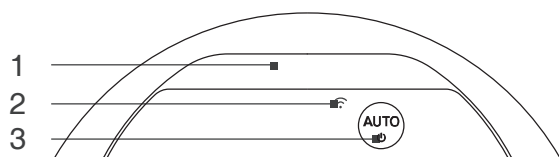

- | |
|---------------------------|
| 1. Status Indicator Light |
| 2. Wi-Fi Indicator Light |
| 3. AUTO Mode Button |

Docking Station

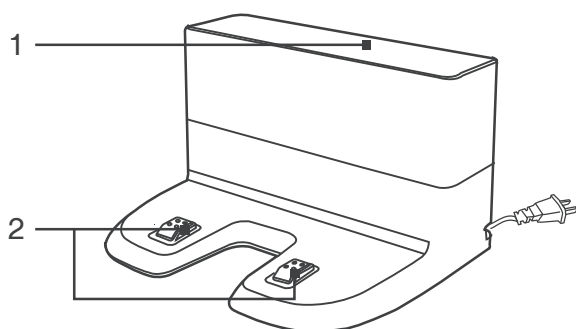

- | |
|-------------------------------|
| 1. Infrared Signal Generators |
| 2. Docking Station Pins |

2. Package Contents and Technical Specifications

Dust Bin

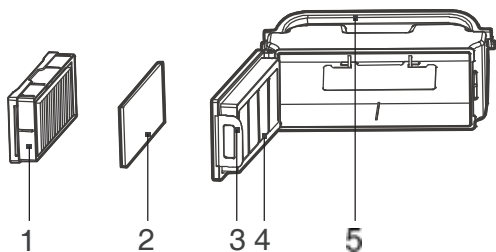

1. High Efficiency Filter
2. Sponge Filter
3. Dust Bin Lock
4. Dust Bin Cover
5. Dust Bin Handle

Advanced OZMO Mopping System

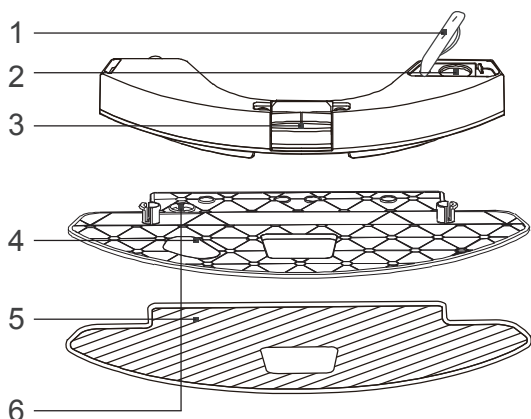

1. Water Inlet Cover
2. Water Inlet
3. Reservoir Release Button
4. Cleaning Cloth Plate
5. Washable/Reusable Microfiber Cleaning Cloth
6. Magnet

3. Operating and Programming

3.1 Notes Before Cleaning

WARNING: Do not use DEEBOT on wet surfaces or surfaces with standing water.

DEEBOT uses SMART NAVI technology (a proprietary laser scanning and mapping system) to scan and generate a map of the home environment. Before operating DEEBOT, take a few moments to survey the area to be cleaned and remove any obstacles.

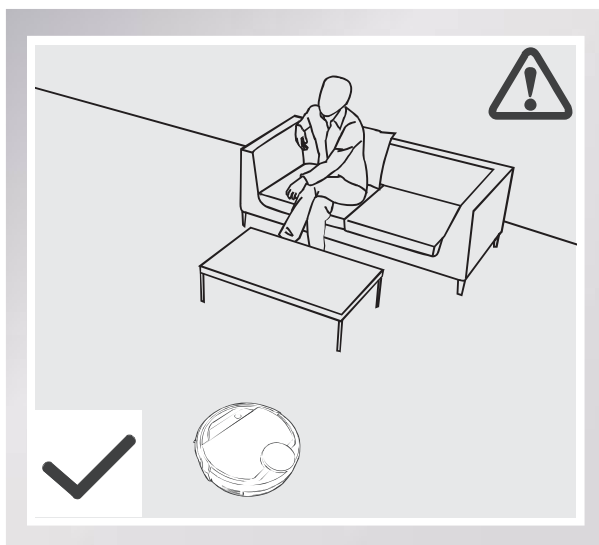

Please supervise DEEBOT during its first cleaning and assist should there be a problem.

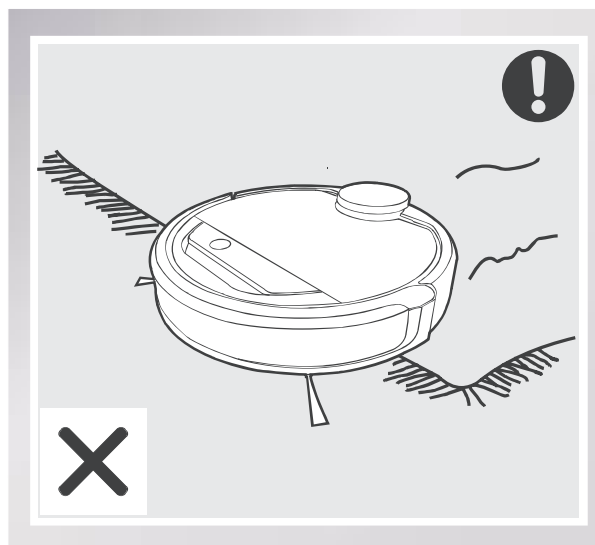

Before using the product on an area rug with tasseled edges, please fold area rug edges under themselves.

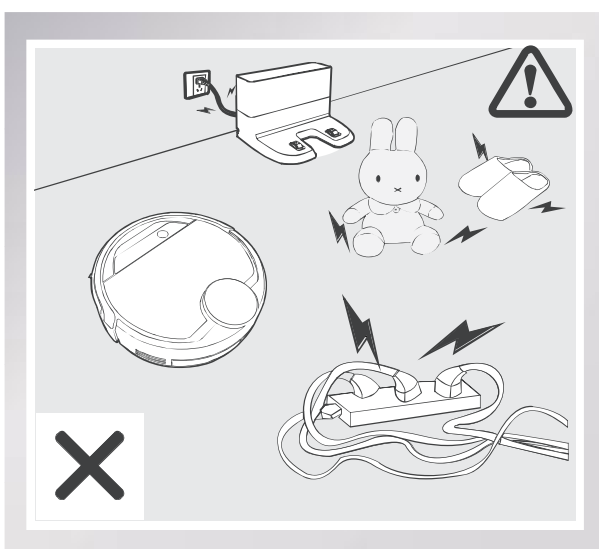

Remove power cords and small objects from the floor that could entangle the product, and tidy up the cleaning area to put furniture like chairs in their proper place.



3. Operating and Programming

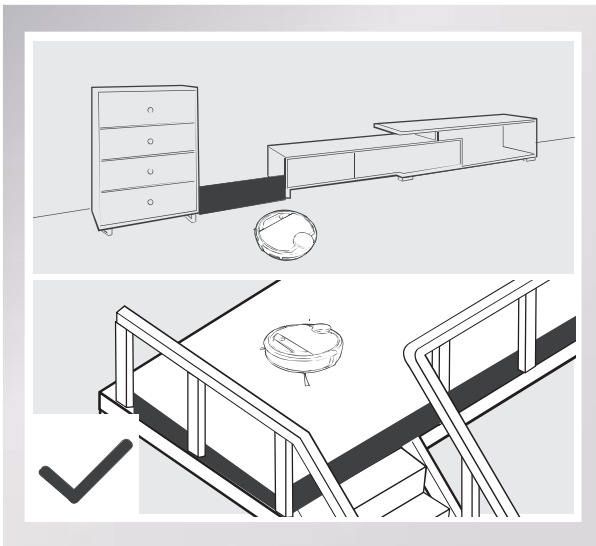

If there is a step or stairs in the cleaning area, please operate DEEBOT to ensure its Anti-Drop Sensors can detect the drop off. It may be necessary to place a physical barrier at the edge of the drop off to keep the unit from falling over the edge.

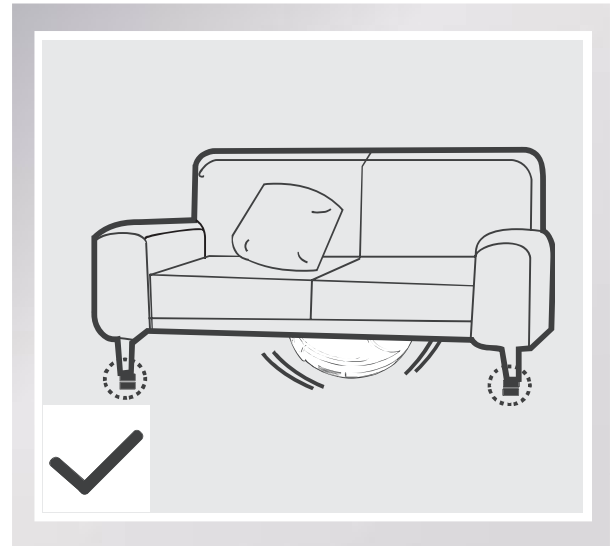

Please be aware that DEEBOT needs at least an 11cm (4.3") clearance to clean under furniture without complications.

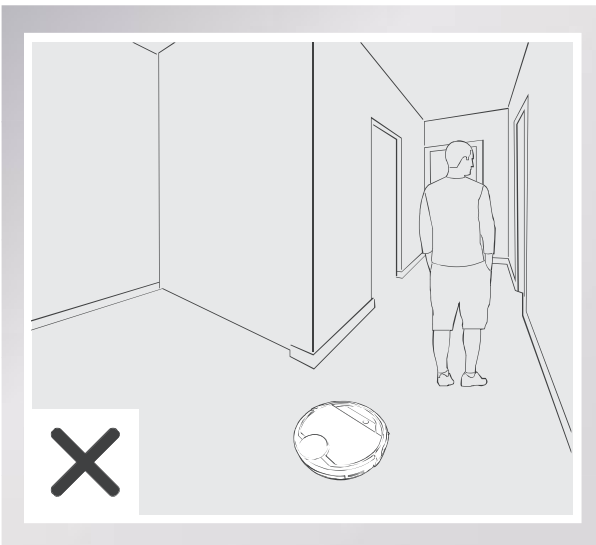

If there is a step or stairs in the cleaning area, please do not stand in narrow spaces, such as hallways, or DEEBOT may fail to identify the area to be cleaned.

Please be aware that DEEBOT may climb on objects of less than 1.5cm(0.6") height. Please remove these objects if possible.

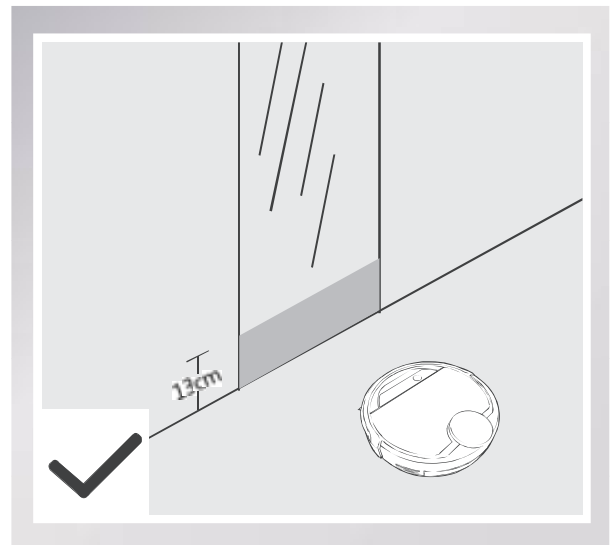

Please cover reflective surfaces 13cm (5.1") from the ground.

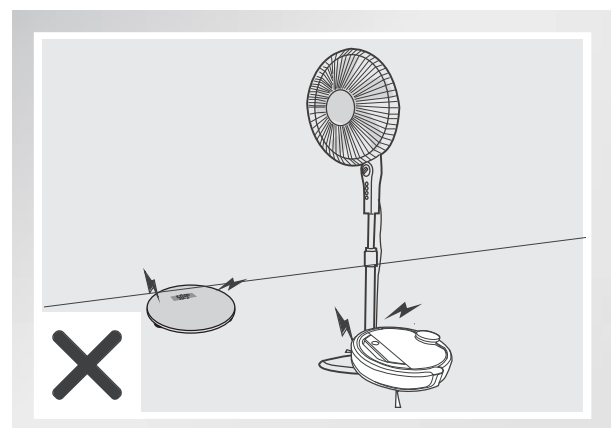

3. Operating and Programming

3.2 Quick Start

- Remove the protection strip from the robot's Bumper before use.

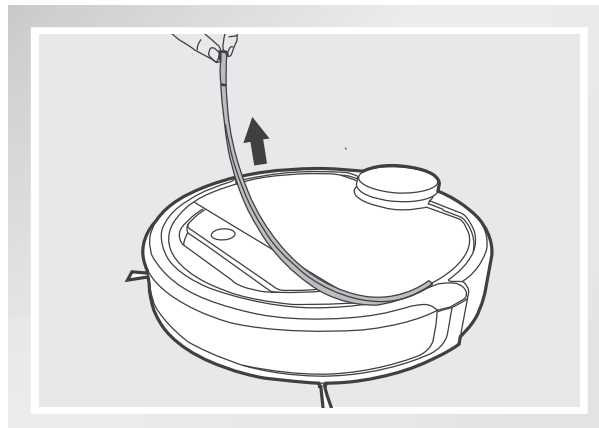

1 Docking Station Placement

- Place the Docking Station on a level floor surface against the wall with the base perpendicular to the ground. Keep the immediate area 1.5m (5') in front of the charger and 0.5m (1.6') on both sides of the charger clear of objects and reflective surfaces.
- Plug the Docking Station in.

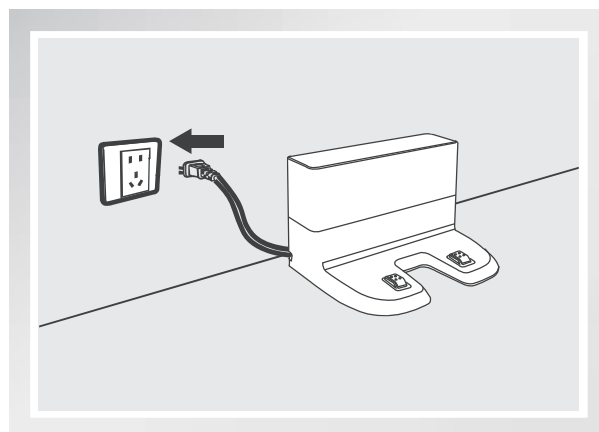
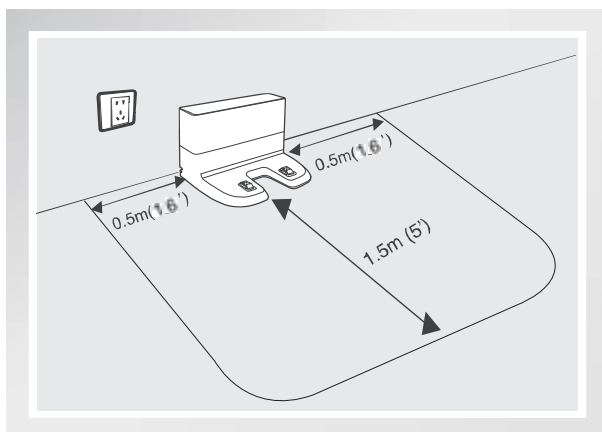

* Do not change the location of the Docking Station once DEEBOT has scanned the environment. If it is necessary to relocate Docking Station, power OFF DEEBOT and then power back ON so DEEBOT can re-scan the environment. Alternatively, use the ECOVACS App to direct the robot to rescan the environment.

3. Operating and Programming

2 Install Side Brushes

- Attach Side Brushes to the bottom of DEEBOT by pressing a brush into each slot with the matching color until it clicks.

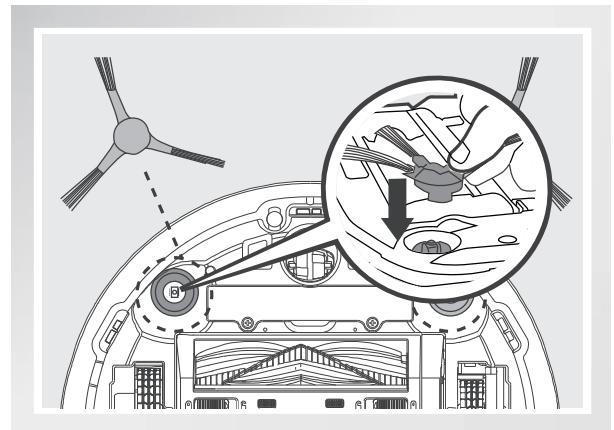

3 Power ON

- Open the Top Cover. Move the Power Switch to the ON position. "I"=power ON; "O"=power OFF. The Control Panel illuminates, and DEEBOT plays a musical tune. DEEBOT is powered ON when the Control Panel stays illuminated.

* When DEEBOT is not cleaning, it is suggested to keep it powered ON and charging instead of powered OFF.

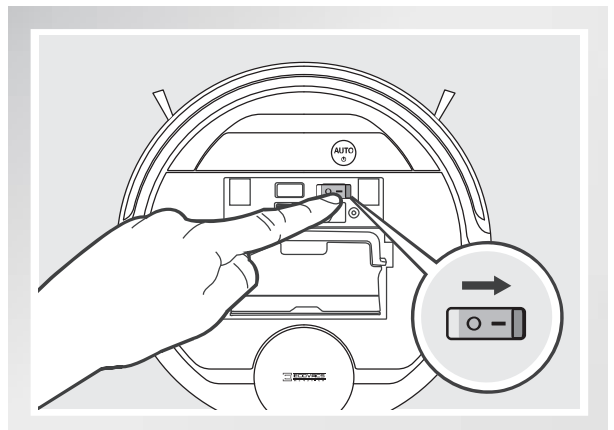

4 Charge DEEBOT

- Place DEEBOT on the Docking Station making sure the Charging Contacts on DEEBOT and the Docking Station Pins make a connection.
- Charge DEEBOT for at least 4 hours before the first use.

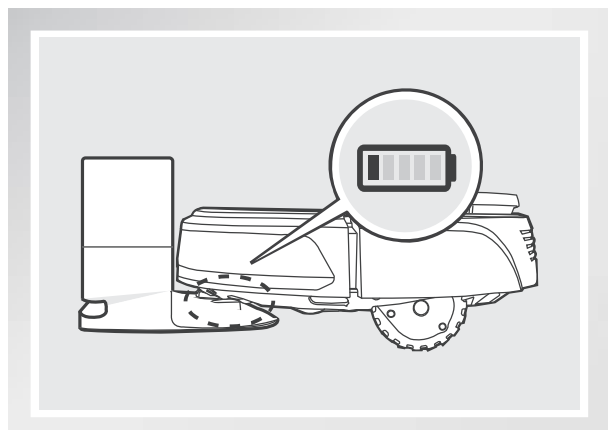

- * Please make sure the Power Switch is turned ON before charging. ("O" indicates OFF and "I" indicates ON).
- * AUTO Mode Button blinks slowly when DEEBOT is charging. AUTO Mode Button stops glowing when DEEBOT is fully charged.
- * When DEEBOT completes the cleaning cycle or when battery power gets low, DEEBOT automatically returns to the Docking Station to recharge itself. DEEBOT can also be sent back to the Docking Station at any time by using ECOVACS App or by pressing the AUTO Button on the robot for 3 seconds.
- * Empty any remaining water from the Reservoir and remove the Cleaning Cloth Plate before charging DEEBOT.

3. Operating and Programming

5 Start

- Press the AUTO Mode Button on DEEBOT. DEEBOT moves around to scan the environment and build the map, and starts to work in AUTO Cleaning Mode at the same time.

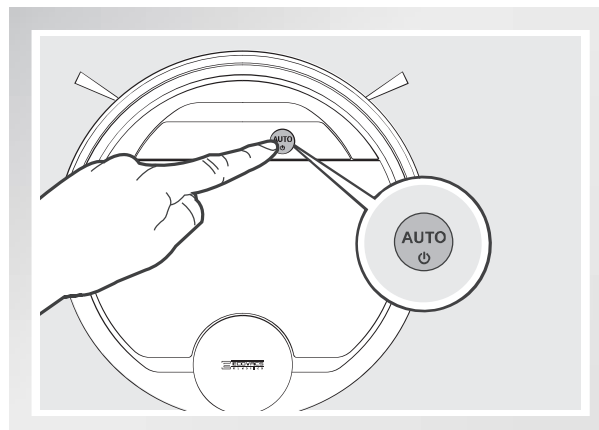

- * DEEBOT must be powered ON to clean.
- * To choose another Cleaning Mode, please refer to section 3.3 Cleaning Mode Selection for details.
- * Do not manually move the robot when it is cleaning or charging.
- * To add water into the Reservoir when DEEBOT is cleaning, pause the robot. Do not manually move it. Press the Reservoir Release Button, and draw out the Reservoir.

6 Pause

- Pause DEEBOT by pressing the AUTO Mode Button on the robot.

- * The robot's Control Panel stops glowing after the robot is paused for more than 10 minutes. Press AUTO Mode Button on DEEBOT to wake up the robot.

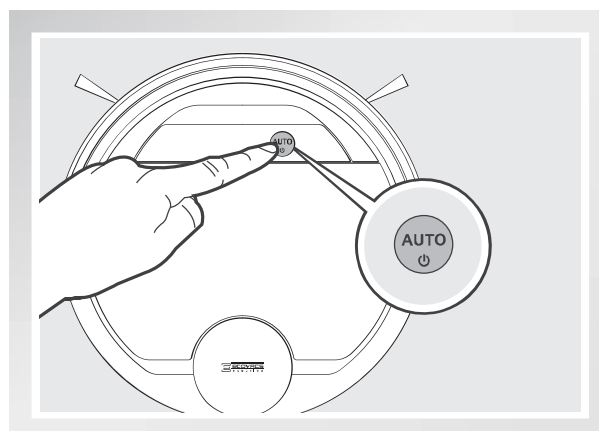

3. Operating and Programming

7 Power OFF

- Pause DEEBOT. Open the robot's Top Cover. Move the Power Switch to the OFF position to power OFF. "I"=power ON; "O"=power OFF.

* When DEEBOT is not working, it is suggested to keep it powered ON and charging.

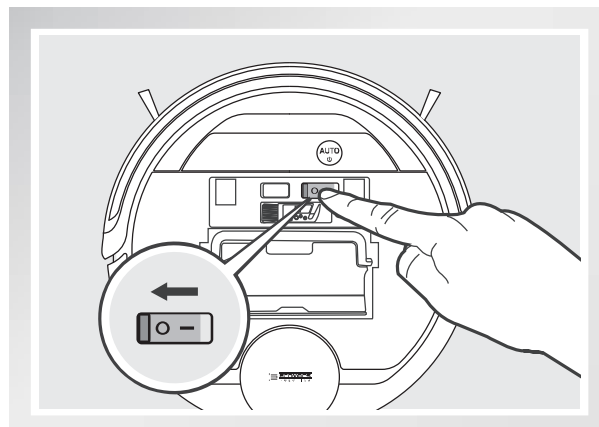

* For models with app-connectivity, various functions can be performed using the ECOVACS App.

3.3 Cleaning Mode Selection

DEEBOT has several Cleaning Modes to choose from to effectively clean different floors. Cleaning Modes are selected using the or ECOVACS App.

1 AUTO Cleaning Mode

- This is the most commonly used mode. In AUTO Cleaning Mode, DEEBOT cleans in a back and forth straight-line pattern.

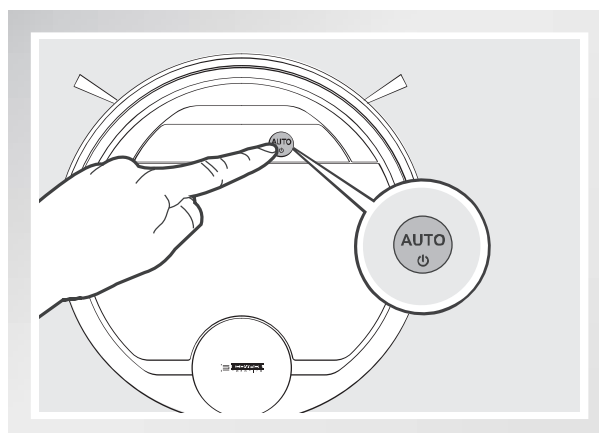

2 Spot Cleaning Mode

- This mode is applicable for areas of highly concentrated dirt or dust. In Spot Cleaning Mode, DEEBOT focuses on selected areas to clean. Specific areas on the map can be selected to be cleaned with Spot Cleaning Mode using ECOVACS App.

3 Area Cleaning Mode

- After DEEBOT has scanned and mapped the environment, specific areas on the map can be selected to be cleaned with Area Cleaning Mode using ECOVACS App.

3. Operating and Programming

3.4 Programming the Robot

Time Scheduling

DEEBOT can be programmed weekly to clean multiple times per day at specific times using the ECOVACS App.

3.5 Additional Settings

Virtual Boundary

A Virtual Boundary blocks DEEBOT from cleaning a specified area. The virtual boundary can be set using ECOVACS App.

Continued Cleaning Function

When Continued Cleaning function is turned on, once DEEBOT is fully recharged, it automatically returns to and continues to clean the uncleaned area not completed during the last cleaning task.

3. Operating and Programming

3.6 Optional OZMO Mopping System

DEEBOT has an optional OZMO Mopping System that uses a Washable/Reusable Microfiber Cleaning Cloth and a Cleaning Cloth Plate attached to a proprietary Reservoir. The Washable/Reusable Microfiber Cleaning Cloth automatically damp mops and then dries the floor to a spotless clean.

- * When using the mopping system, DEEBOT automatically detects and avoids the rug.
- * After DEEBOT finishes mopping, empty any remaining water from the Reservoir.
- * Empty any remaining water from the Reservoir and remove the Cleaning Cloth Plate before charging DEEBOT.
- * Always keep the Reservoir installed when the robot is cleaning or charging.

1 Add Water into the Reservoir

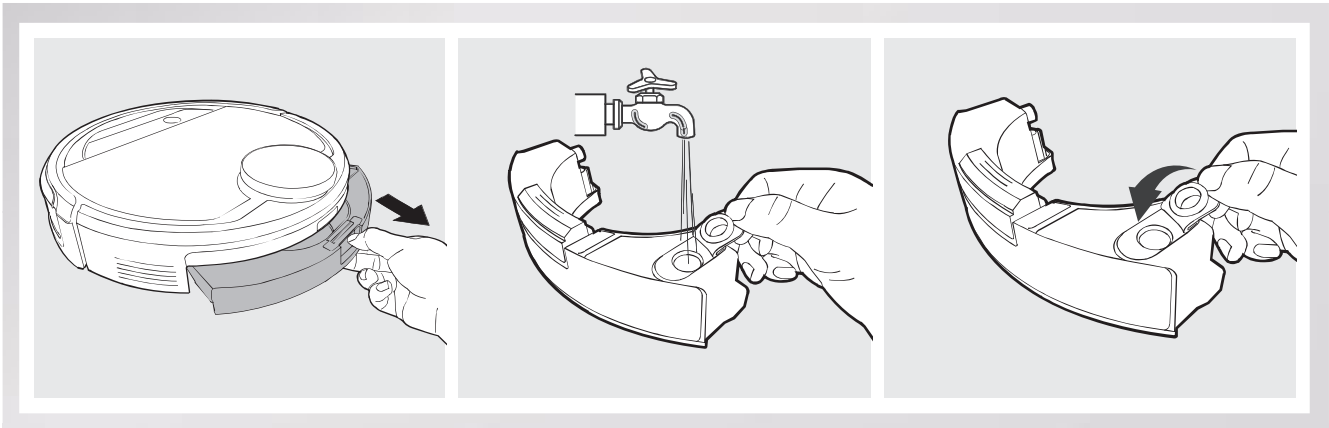

2 Attach Cleaning Cloth; Install the Cleaning Cloth Plate and the Reservoir.

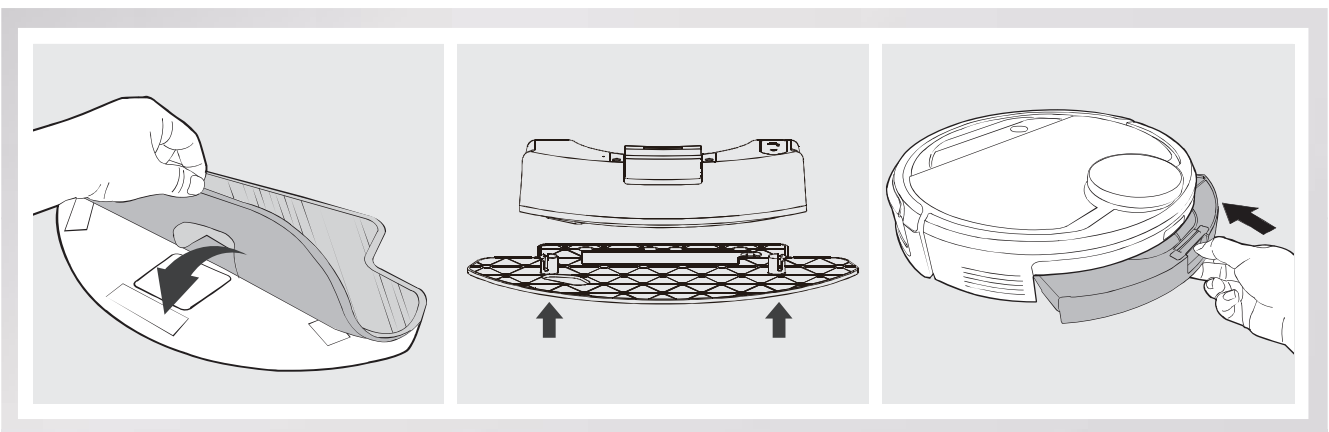

3. Operating and Programming

3 Start

Select the desired Cleaning Mode. DEEBOT sweeps, lifts, vacuums, mops and dries in the selected mode.

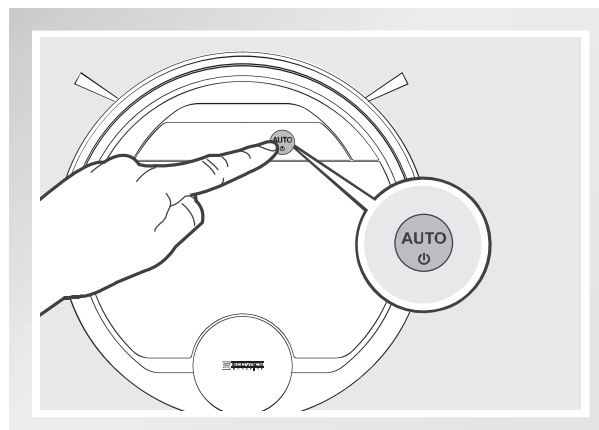

3.7 Choosing a Suction Option

The robot has 2 interchangeable suction options for your convenience.

Main Brush Option: The best choice for deep cleaning with a combination of the Main Brush and strong suction. The Main Brush Option comes pre-installed in DEEBOT.

Direct Suction Option: The best choice for daily cleaning with the Main Brush removed for direct suction. This Suction Option is specifically designed to pick up hair without tangling.

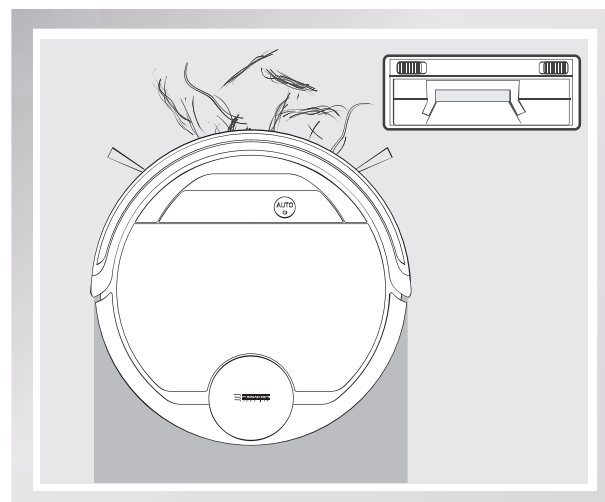
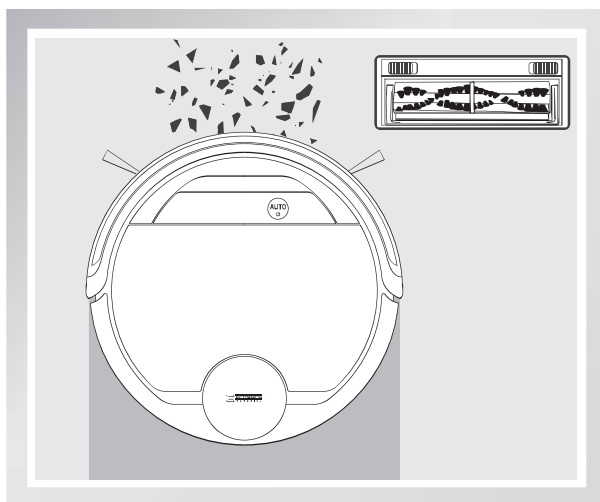

3. Operating and Programming

Install the Direct Suction Option

Turn the robot over. Push both buttons on the Main Brush Option and remove the Main Brush Cover. Remove the Main Brush.

Line up the Direct Suction Option tabs with the slots on the bottom of the robot. Press until the component clicks into place.

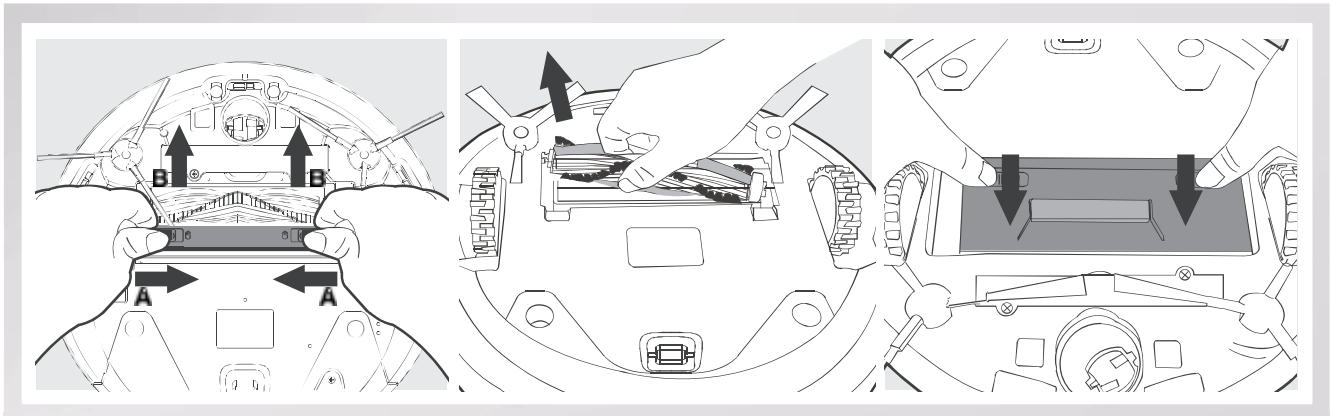

Install the Main Brush Option

Turn the robot over. Push both buttons on the Direct Suction Option and remove Direct Suction Option. Insert the Main Brush into the bottom of the robot.

Line up the Main Brush Cover tabs with the slots on the bottom of the robot. Press until the component clicks into place.

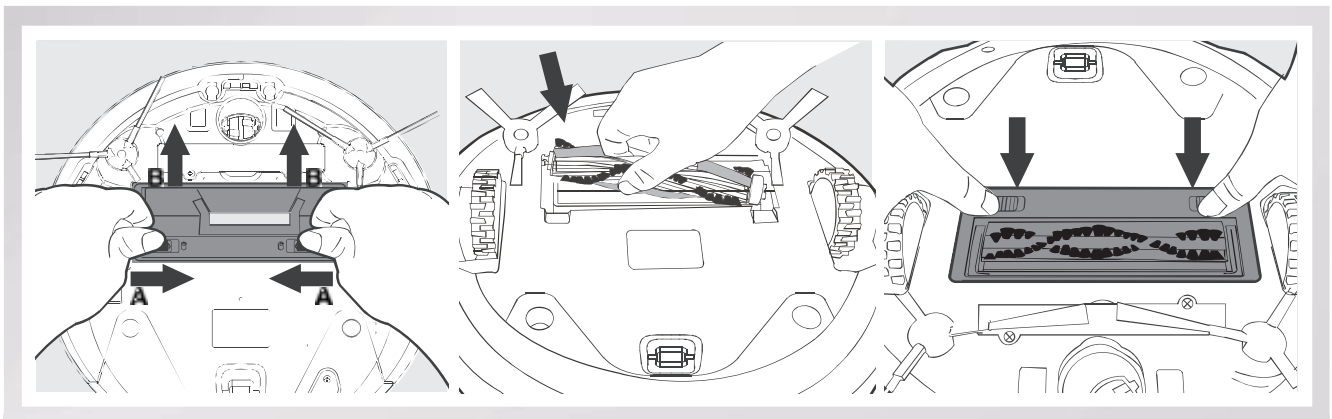

4. Maintenance

Before performing cleaning and maintenance on DEEBOT, power OFF the robot and unplug the Docking Station.

4.1 OZMO Mopping System

After DEEBOT finishes mopping, remove the Reservoir from DEEBOT, and maintain the Reservoir, the Cleaning Cloth and the Cleaning Cloth Plate immediately.

Press the Release Button and pull to remove the Reservoir. Remove the Cleaning Cloth Plate and the Cleaning Cloth.



Wash the Cleaning Cloth and lay flat to dry.

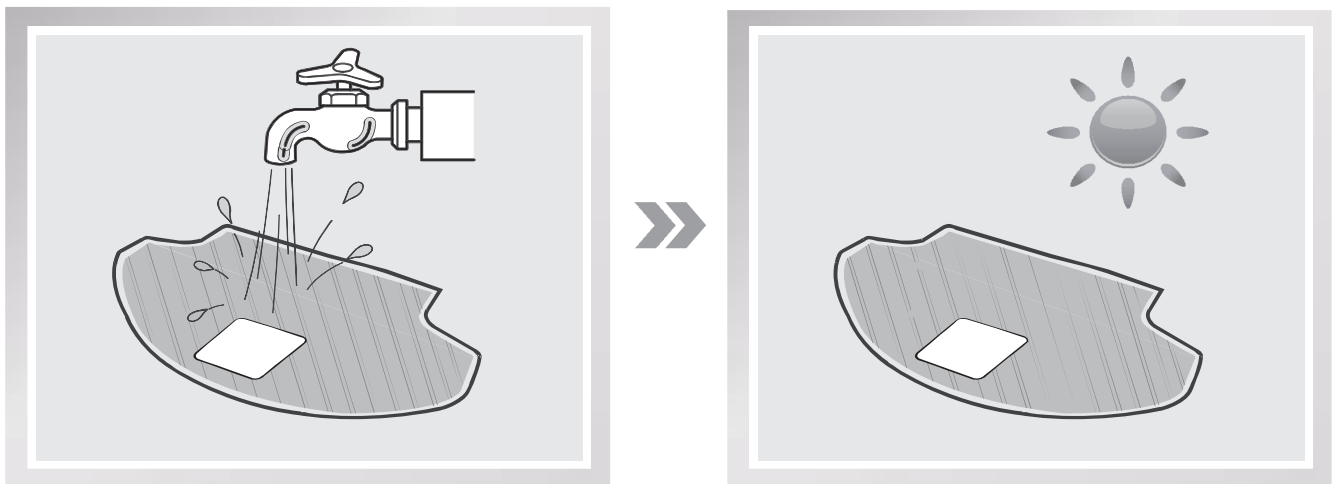

Empty any remaining water from the Reservoir.

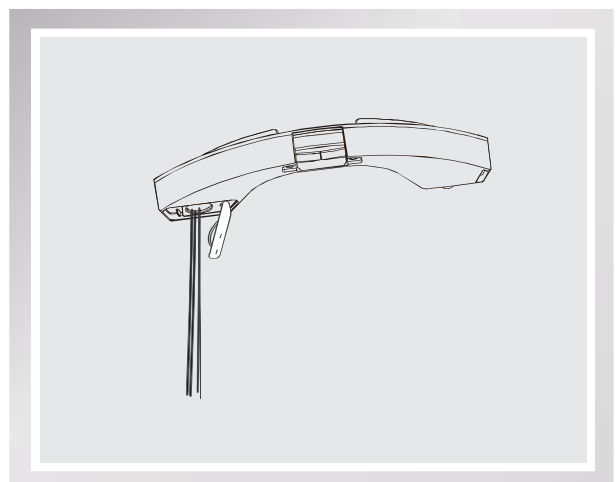

4. Maintenance

Wipe the outside of the Reservoir with a dry cloth and lay flat to dry. Avoid direct sunlight.

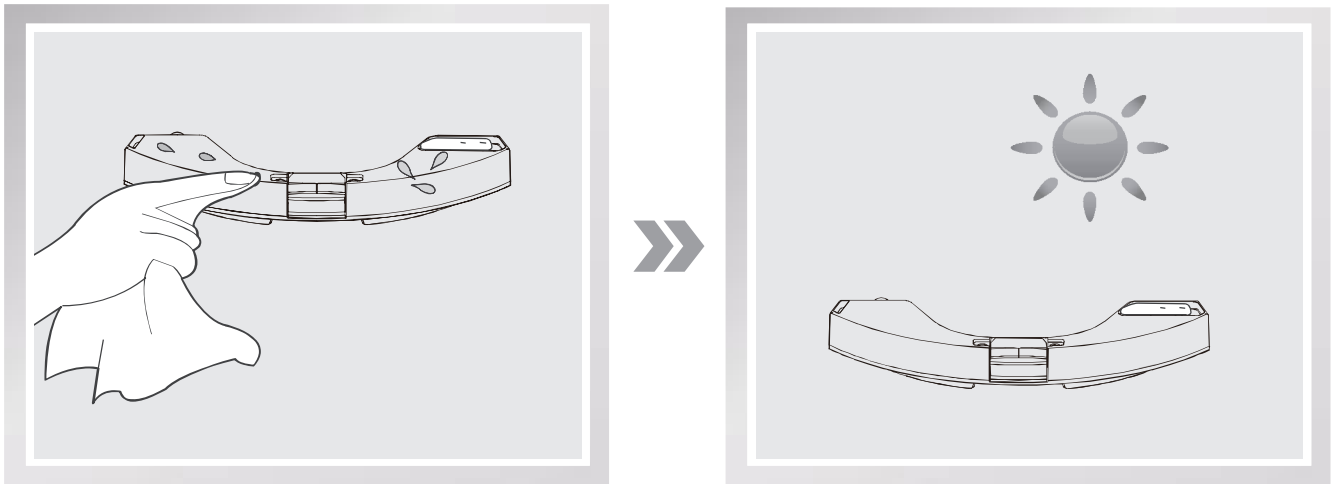

4.2 Dust Bin and Filters

Open the robot's Top Cover and remove the Dust Bin. Open the Dust Bin Lock and empty the Dust Bin.

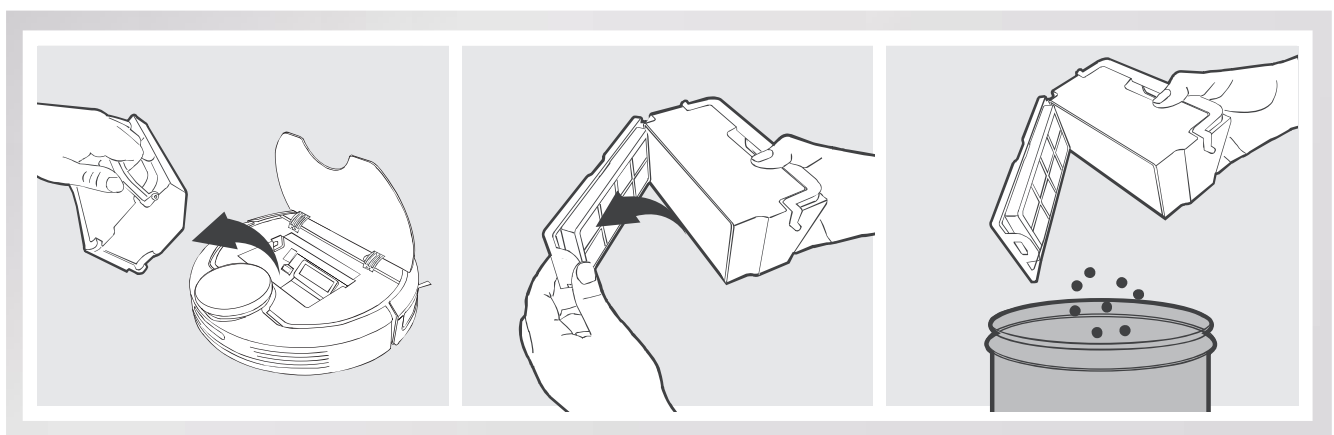

Remove the filters. Pat the High Efficiency Filter clean. Do not rinse the High Efficiency Filter under water.

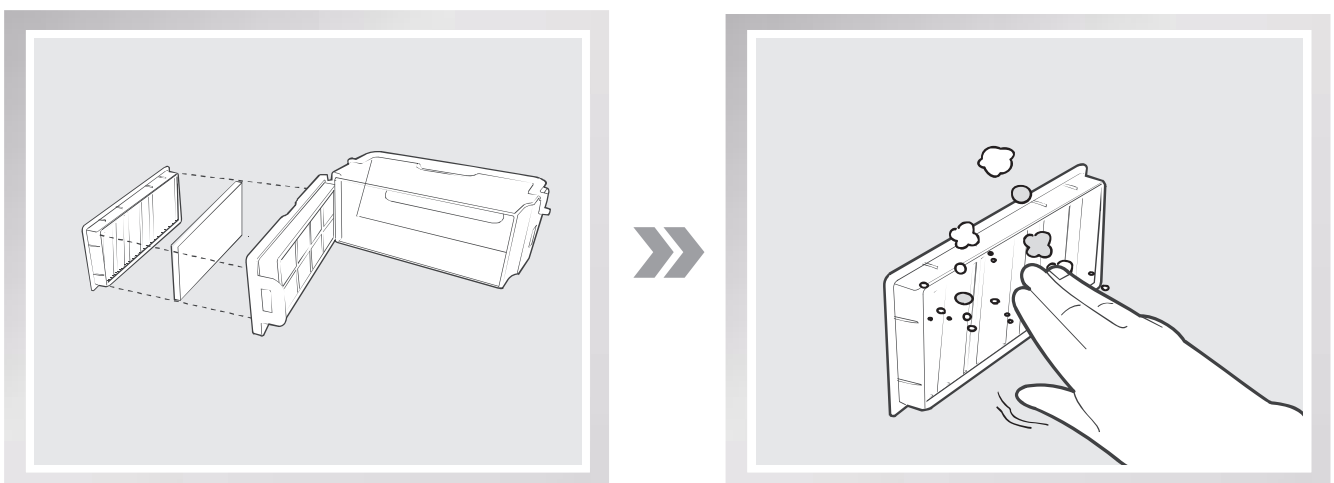

4. Maintenance

Rinse the Dust Bin and Filter Net under running water.

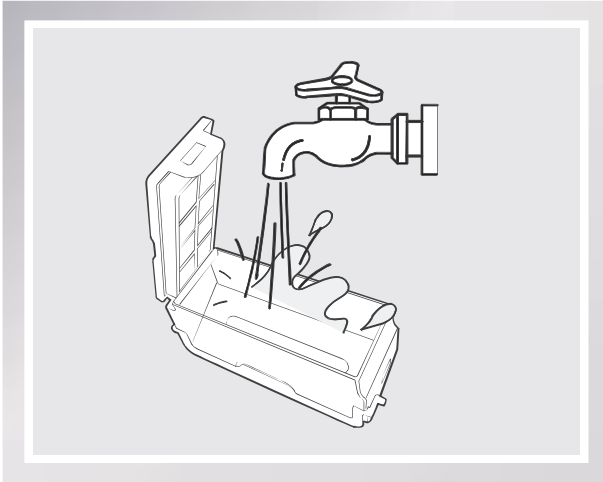

Dry the Dust Bin and Filter Net completely before reinstalling.

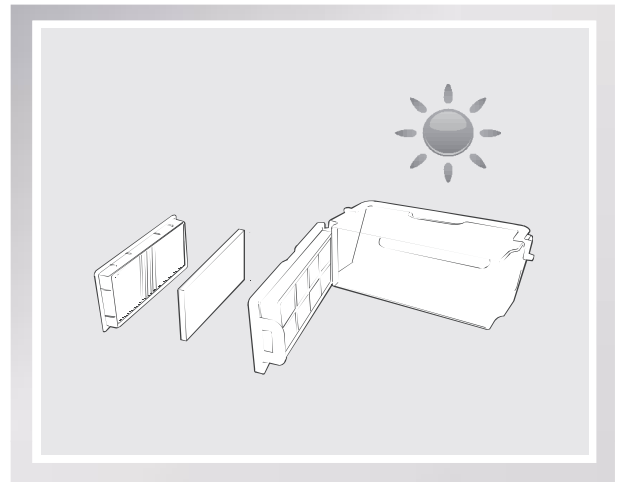

4.3 Main Brush, Direct Suction Option and Side Brushes

* A Multi-Function Cleaning Tool is provided for easy maintenance. Handle with care, this cleaning tool has sharp edges.

Main Brush

Turn the robot over. Push both buttons on the Main Brush Option and remove the Main Brush cover. Remove the Main Brush. Use the Multi-Function Cleaning Tool to cut off and remove any hair tangled around the Main Brush. Clean any tangled hair or debris from the Main Brush.

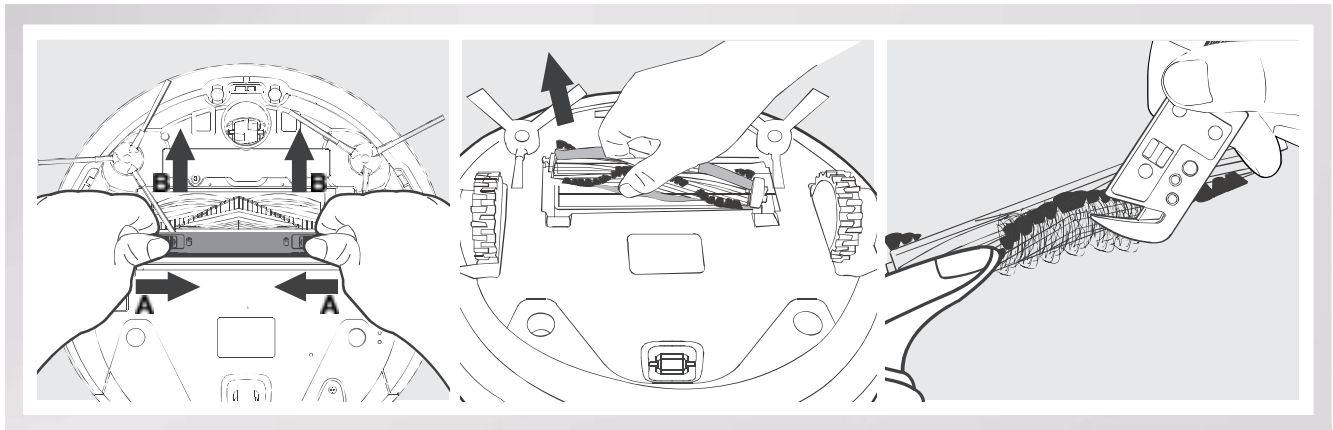

Direct Suction Option

Wipe the Direct Suction Option clean with a dry cloth.

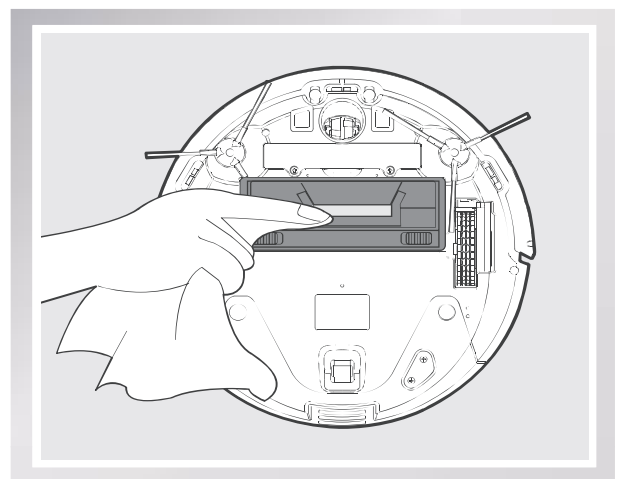

4. Maintenance

Side Brushes

Remove the Side Brushes. Remove any hair or debris tangled around the Side Brushes with the provided Multi-Function Cleaning Tool, and wipe their slots with a clean cloth.

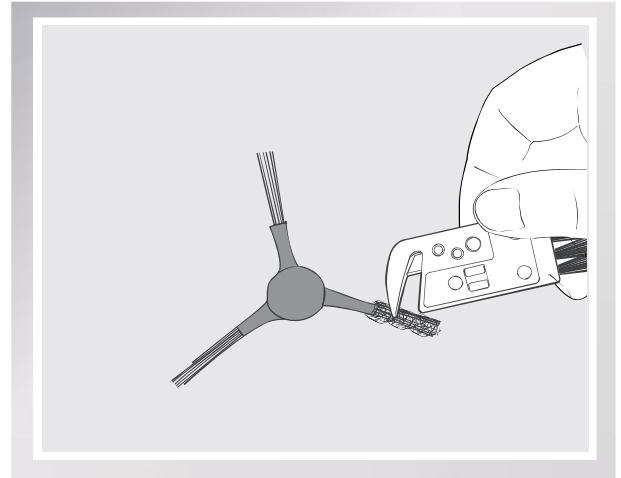

4.4 Other Components

Use the Multi-Function Cleaning Tool to cut off and remove any hair tangled around the Universal Wheel.

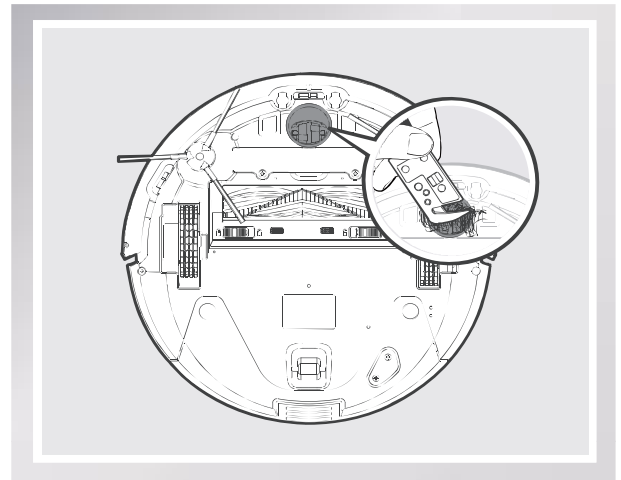

Wipe the Anti-Drop Sensors with the brush of the Multi-Function Cleaning Tool to maintain their effectiveness.

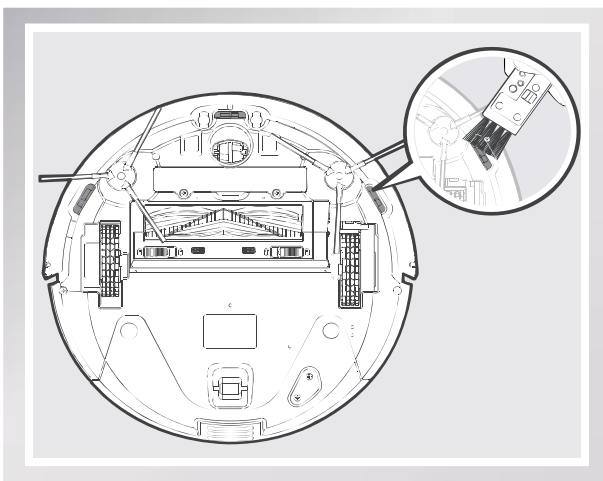

Wipe the Bumper with the brush of the Multi-Function Cleaning Tool.

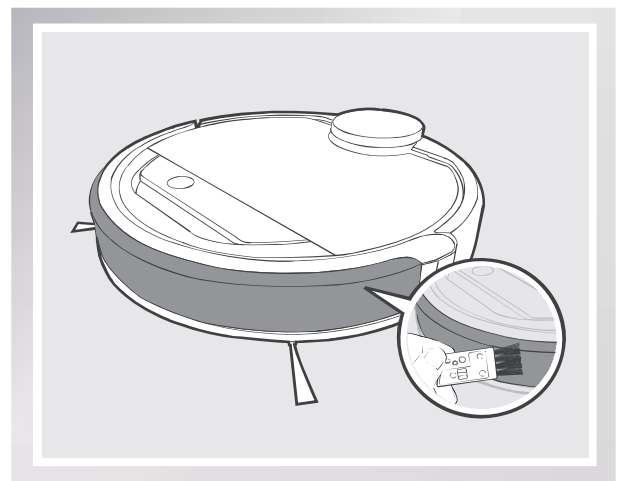

4. Maintenance

* Before cleaning the robot's Charging Contacts and Docking Station Pins, power OFF the robot and unplug the Docking Station.

Wipe the robot's Charging Contacts and Docking Station Pins with a dry cloth to maintain their effectiveness.

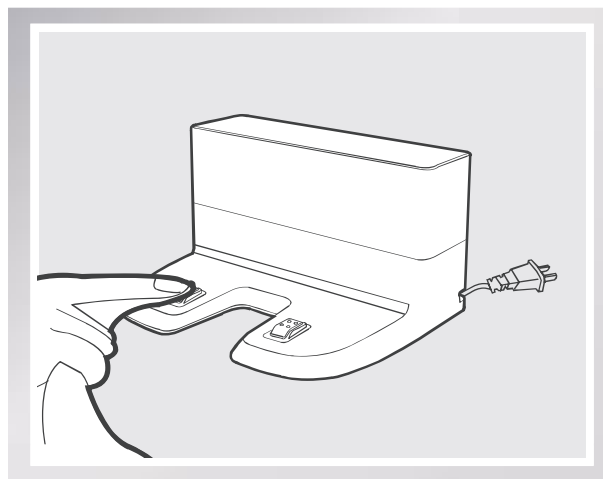
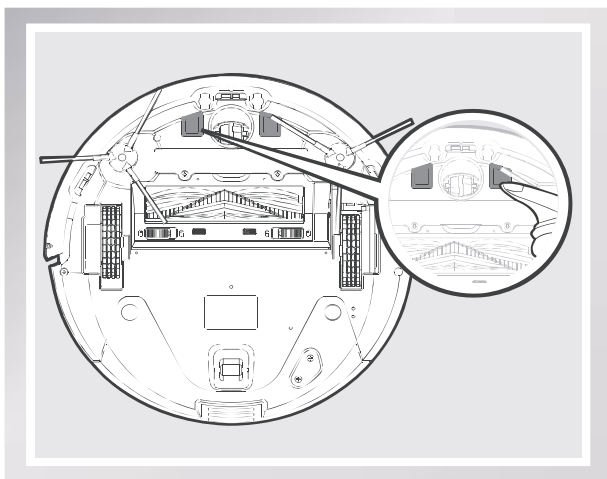

4. Maintenance

4.5 Regular Maintenance

To keep DEEBOT running at peak performance, perform the maintenance and replacement according to the following frequency. A multi-Function Cleaning Tool is provided for easy maintenance. Handle with care, this cleaning tool has sharp edges.

Robot Part	Maintenance Frequency	Replacement Frequency
Cleaning Cloth	After each use	Every 50 washings
Dust Bin/Reservoir/Cleaning Cloth Plate	After each use	/
Side brush	Once every 2 weeks	Every 3-6 months
Main Brush	Once per week	Every 6-12 months
Sponge Filter/ High Efficiency Filter	Once per week (twice per week with pets in home)	Every 4-6 months
Universal Wheel Anti-Drop Sensors Bumper Charging Contacts Docking Station Pins	Once per week	/

Note: ECOVACS manufactures various replacement parts and assemblies. Please contact Customer Service for more information on replacement parts.

5. Troubleshooting

No.	Malfunction	Possible Causes	Solutions
1	DEEBOT will not charge.	DEEBOT is not powered ON.	Power ON DEEBOT.
		DEEBOT has not made a connection with the Docking Station.	Be sure that the robot's Charging Contacts have made a connection with the Docking Station Pins. You may move the robot manually to make the connection if necessary.
		Docking Station is unplugged while DEEBOT is powered ON, which causes battery consumption.	Plug in the Docking Station and ensure DEEBOT is powered ON. Keep DEEBOT on the Docking Station to make sure it has a full battery to work at any time.
		The battery is completely discharged.	Re-activate the battery. Power ON. Place DEEBOT on the Docking Station by hand, remove after charging for 3 minutes, repeat 3 times; then charge normally.
2	DEEBOT cannot return to the Docking Station.	The Docking Station is not placed properly.	Refer to section 3.2 to place the Docking Station properly.
3	DEEBOT gets into trouble while working and stops.	DEEBOT is tangled with something on the floor (electrical cords, drooping curtains, carpet fringe etc.).	DEEBOT will try various ways to get itself out of trouble. If it is unsuccessful, manually remove the obstacles and restart.
4	DEEBOT returns to the Docking Station before it finishes cleaning.	When battery power gets low, DEEBOT automatically switches to Return to Charger Mode and returns to the Docking Station to recharge itself.	This is normal. No solution necessary.
		Working time varies according to floor surface, room complexity and the selected Cleaning Mode.	This is normal. No solution necessary.
5	DEEBOT will not clean automatically at scheduled time.	Intelligent Scheduling or Time Scheduling function is cancelled.	Please refer to section 3.4 for details.
		Continued Cleaning function is turned ON. DEEBOT has just finished cleaning the scheduled cleaning area.	This is normal. No solution necessary.
		DEEBOT is powered OFF.	Power ON DEEBOT.
		The robot's battery is low.	Keep DEEBOT powered ON and on the Docking Station to make sure it has a full battery to work at any time.
		The robot's Suction Intake is blocked and/or its components are tangled with debris.	Power OFF DEEBOT, clean the Dust Bin, and invert the robot. Clean the robot's Suction Intake, Side Brushes and the Main Brush as described in section 4.

5. Troubleshooting

No.	Malfunction	Possible Causes	Solutions
6	DEEBOT misses cleaning area.	The cleaning area needs tidying up.	Please remove small objects from the floor, and tidy up the cleaning area before DEEBOT starts cleaning.
7	The water is not coming out of the Reservoir when DEEBOT is mopping.	The Magnet on the Cleaning Cloth Plate comes off.	Please contact Customer Service.
		The Reservoir runs out of water.	Add water into the Reservoir.
		The water outlets on the bottom of DEEBOT are clogged.	Check the water outlets on the bottom and clean.
8	DEEBOT is not able to connect to home Wi-Fi network.	Incorrect home Wi-Fi username or password entered.	Enter the correct home Wi-Fi username and password.
		DEEBOT is not within range of your home Wi-Fi signal.	Make sure DEEBOT is within range of your home Wi-Fi signal.
		Network setup started before DEEBOT was ready.	Turn ON Power Switch. Press the RESET Button using a needle for 3 seconds. DEEBOT is ready for network setup when DEEBOT plays a musical tune and its Wi-Fi Indicator light flashes slowly.
		Your smartphone's operating system needs to be updated.	Update your smartphone's operating system. The ECOVACS App runs on iOS 9.0 and above, Android 4.0 and above.

Live Smart. Enjoy Life.

Félicitations, vous avez acheté un ECOVACS ROBOTICS DEEBOT! Nous espérons qu'il vous apportera plusieurs années de satisfaction. Nous sommes certains que votre nouveau robot vous aidera à garder votre maison propre et **vous offrira plus de temps pour vivre de façon intelligente et profiter de la vie.**

Avant d'aller plus loin, veuillez enregistrer votre produit sur le site Web d'ECOVACS ROBOTICS à www.ecovacsrobotics.com/registration/. Nous vous suggérons également d'enregistrer le numéro de modèle, le numéro de série et la date d'achat, et de joindre votre reçu à cette page pour le mettre en sûreté.

N° DE MODÈLE _____

N° DE SÉRIE _____

DATE D'ACHAT ____/____/____

Si vous avez de la difficulté à programmer le robot ou à le faire fonctionner convenablement, veuillez nous appeler avant de communiquer avec le point d'achat ou avant de l'y retourner. Composez le numéro sans frais 1 844 ECOVACS (1 844 326-8227) ou 1 330 994-1760 pour obtenir de l'aide à l'extérieur des États-Unis et du Canada.

Merci d'avoir choisi le DEEBOT!

Contenu

1. Instructions importantes de sécurité	30
2. Contenu de l'emballage et spécifications techniques.....	35
2.1 Contenu de l'emballage.....	35
2.2 Spécifications	35
2.3 Diagramme schématique du produit	36
3. Fonctionnement et programmation	38
3.1 Remarques précédant le nettoyage	38
3.2 Démarrage rapide	40
3.3 Sélection du mode de nettoyage.....	43
3.4 Programmation du robot.....	44
3.5 Réglages supplémentaires	44
3.6 Système de nettoyage OZMO optionnel	45
3.7 Sélection d'un accessoire d'aspiration	46
4. Entretien	48
4.1 Système de nettoyage OZMO	48
4.2 Récipient à poussière et filtres	49
4.3 Brosse principale, accessoire d'aspiration directe et brosses latérales	50
4.4 Autres composants	51
4.5 Entretien régulier	53
5. Dépannage	54

1. Instructions importantes de sécurité

INSTRUCTIONS IMPORTANTES DE SÉCURITÉ LIRE TOUTES LES INSTRUCTIONS AVANT L'UTILISATION DE L'APPAREIL. CONSERVER CES INSTRUCTIONS

Pour une utilisation domestique seulement

Lors de l'utilisation d'un appareil électrique, les précautions de base suivantes doivent être suivies :

AVERTISSEMENT : Lire tous les avertissements et instructions de sécurité. Ne pas suivre les avertissements et les instructions peut entraîner une décharge électrique, un incendie ou des blessures graves.

1. L'appareil ne doit pas être utilisé comme un jouet. Une attention particulière est nécessaire lorsqu'il est utilisé par des enfants ou près d'eux.
2. Ranger la région à nettoyer. Retirer le câble d'alimentation et les petits objets situés sur le plancher pour éviter l'accrochage avec l'appareil. Glisser les franges sous le tapis, dégager le plancher et relever les bouts des rideaux et nappes.
3. Lors de l'opération de l'appareil dans une région avec une marche, assurez-vous que l'appareil détecte la région pour éviter la chute. Il se peut qu'il soit nécessaire de placer une barrière physique pour empêcher la chute. Assurez-vous que la barrière ne représente pas un danger de chute.
4. Utiliser l'appareil seulement de la manière décrite dans ce manuel. Utiliser seulement les accessoires recommandés ou vendus par le fabricant.
5. S'assurer que la source d'alimentation de la prise est le même que celui inscrit sur la station de charge.
6. Ne pas manipuler la fiche électrique ou l'appareil avec des mains humides.
7. Les batteries non rechargeables sont interdites. Pour obtenir plus de renseignements sur la batterie, veuillez consulter la section Spécifications.
8. Ne pas utiliser si le récipient à poussière ou les filtres ne sont pas en place.
9. Ne pas utiliser l'aspirateur dans une pièce avec des chandelles ou des objets fragiles sur le plancher à nettoyer.

1. Instructions importantes de sécurité

10. Ne pas utiliser et entreposer dans un environnement à température extrêmement chaude ou froide (inférieure à -5 °C/23 °F ou supérieure à 40 °C/104 °F). Veuillez charger le robot à une température supérieure à 0 °C/32 °F et en dessous de 40 °C/104 °F.
11. Les cheveux, les vêtements amples, les doigts et toutes les parties du corps doivent être tenus à l'écart de toutes ouvertures et pièces mobiles.
12. Ne pas utiliser l'appareil dans une pièce où dorment des enfants ou des nouveau-nés.
13. Pour utilisation INTÉRIEURE SEULEMENT. Ne pas utiliser l'appareil à l'extérieur, pour une fin commerciale ou industrielle. Ne pas utiliser l'appareil sur une surface humide ou mouillée.
14. Éviter le contact de l'appareil avec de gros objets, comme les pierres, les gros morceaux de papier ou tout autre objet pouvant bloquer l'appareil.
15. Ne pas utiliser l'appareil pour ramasser des produits inflammables ou combustibles, comme de l'essence, de l'encre d'imprimante ou de copieur, ou utiliser dans un endroit où ces produits peuvent être présents.
16. Ne pas utiliser l'appareil pour ramasser des objets qui sont en combustion ou qui émettent de la fumée, comme des cigarettes, des allumettes, des cendres chaudes ou tout autre objet pouvant s'enflammer.
17. Ne pas placer d'objets dans les ouvertures. Ne pas utiliser avec une ouverture bloquée; garder exempt de poussière, de peluche, de cheveux et de tout autre objet pouvant réduire la circulation d'air.
18. Soyez vigilant avec le câble d'alimentation et évitez tout dommage. Ne pas tirer ou transporter l'appareil ou la station de charge par l'entremise du câble d'alimentation, utiliser le câble d'alimentation en poignée, fermer une porte sur le câble d'alimentation ou tirer le câble sur une surface coupante. L'appareil ne doit pas passer sur le câble d'alimentation. Garder le câble d'alimentation éloigné de toute surface chaude. Ne pas tirer sur le cordon pour débrancher. Pour débrancher, tirer sur la fiche et non sur le cordon.
19. Si le câble d'alimentation est endommagé, il doit être remplacé par le fabricant ou un agent de service à la clientèle pour éviter tout danger.

1. Instructions importantes de sécurité

20. Le bloc d'alimentation ne doit pas être réparé et ne doit plus être utilisé s'il est endommagé ou défectueux.
21. Ne pas utiliser avec une fiche ou un câble d'alimentation endommagé. Ne pas utiliser l'appareil ou la station de charge s'ils ne fonctionnent pas normalement, s'ils ont été échappés, endommagés, laissés à l'extérieur ou s'ils entrent en contact avec de l'eau. Ils doivent être réparés par le fabricant ou un agent de service à la clientèle pour éviter tout danger.
22. Éteindre à l'aide du bouton d'alimentation avant de nettoyer ou de faire l'entretien de l'appareil.
23. La fiche du réceptacle doit être retirée avant d'effectuer le nettoyage ou l'entretien de la station de charge.
24. Retirer l'appareil de la station de charge et éteindre avec l'interrupteur situé sur l'appareil avant de retirer la batterie pour la mise au rebut de l'appareil.
25. La batterie doit être retirée et mise au rebut de façon appropriée et en accord avec les lois et réglementations régionales avant la mise au rebut de l'appareil.
26. Veuillez mettre au rebut les batteries selon les lois et réglementations locales.
27. Ne pas incinérer l'appareil même s'il est sévèrement endommagé. Les batteries en feu peuvent exploser.
28. Débrancher la station de charge si elle n'est pas utilisée pour une longue période de temps.
29. L'appareil doit être utilisé comme l'indiquent les instructions dans le manuel de l'utilisateur. ECOVACS ROBOTICS n'est pas responsable des blessures ou des dommages causés par une utilisation inappropriée.
30. Prévenir le démarrage accidentel. S'assurer que l'interrupteur est en position d'arrêt avant de connecter au bloc-piles, de ramasser ou de transporter l'appareil. Transporter l'appareil avec votre doigt sur l'interrupteur ou avec l'appareil alimenté avec l'interrupteur en position de marche peut favoriser les accidents.
31. Lorsque le bloc-piles n'est pas en fonction, le tenir à l'écart d'autres objets métalliques, comme les trombones, les pièces de monnaie, les clés, les vis, les clous ou d'autres petits objets métalliques qui peuvent établir une connexion d'un terminal à un autre. Un court-circuit des bornes de la batterie peut causer des brûlures ou un incendie.

1. Instructions importantes de sécurité

32. Dans des conditions abusives, du liquide peut être éjecté de la batterie; éviter d'y toucher. En cas de contact accidentel, rincer immédiatement les parties atteintes avec de l'eau. Si du liquide entre en contact avec les yeux, solliciter également de l'aide médicale. Le liquide s'échappant de la batterie peut causer des irritations ou des brûlures.
33. Ne pas utiliser un bloc-piles ou un appareil qui est endommagé ou modifié. **Les batteries endommagées ou modifiées peuvent avoir un comportement imprévisible pouvant causer un incendie, une explosion ou des blessures.**
34. Ne pas exposer un bloc-piles ou un appareil au feu ou à une température élevée. Une exposition au feu ou à une température au-dessus de 130 °C peut causer une explosion. La température de 130 °C est équivalente à 265 °F.
35. Suivre toutes les instructions de chargement et ne pas charger le bloc-piles ou l'appareil si la température est en dehors de la **plage spécifiée dans les instructions. Un chargement incorrect ou à une température en dehors de la plage spécifiée peut endommager la batterie et augmenter le risque d'incendie.**
36. L'entretien doit être fait par un technicien qualifié seulement avec des pièces de remplacement identiques. Cela assurera le maintien de la sécurité du produit.
37. Ne pas modifier l'appareil ou le bloc-piles (le cas échéant), sauf comme indiqué dans les instructions d'utilisation et d'entretien.
38. Enlever les cordons d'autres appareils de l'aire à nettoyer.
39. Ne pas faire fonctionner l'aspirateur dans une pièce qui contient des chandelles sur des meubles que l'aspirateur pourrait accidentellement frapper ou percuter.
40. Ne pas laisser les enfants s'asseoir sur l'aspirateur.
41. Ne recharger qu'avec le chargeur recommandé par le fabricant. Un chargeur qui est adapté pour un type de bloc-piles peut créer un risque d'incendie, lorsqu'utilisé avec un autre bloc-piles.
42. **N'utiliser les appareils qu'avec leurs blocs-piles spécifiquement désignés. L'utilisation de tout autre bloc-piles peut créer un risque de blessure et d'incendie.**
43. Le robot contient des batteries qui ne sont remplaçables que par des personnes qualifiées. Pour remplacer la batterie du robot, communiquer avec le service à la clientèle.

1. Instructions importantes de sécurité

44. Si le robot n'est pas utilisé pour une période prolongée, charger complètement le robot et éteindre pour l'entreposer et débrancher la station de recharge.

Le présent appareil est conforme aux CNR d'Industrie Canada applicables aux appareils radio exempts de licence. L'exploitation est autorisée aux deux conditions suivantes : (1) l'appareil ne doit pas produire de brouillage, et (2) l'utilisateur de l'appareil doit accepter tout brouillage radioélectrique subi, même si le brouillage est susceptible d'en compromettre le fonctionnement.

Conformément à la réglementation d'Industrie Canada, le présent émetteur radio peut fonctionner avec une antenne d'un type et d'un gain maximal (ou inférieur) approuvé pour l'émetteur par Industrie Canada. Dans le but de réduire les risques de brouillage radioélectrique à l'intention des autres utilisateurs, il faut choisir le type d'antenne et son gain de sorte que la puissance isotrope rayonnée équivalente (p.i.r.e.) ne dépasse pas l'intensité nécessaire à l'établissement d'une communication satisfaisante.

Le présent émetteur radio (identifier le dispositif par son numéro de certification ou son numéro de modèle s'il fait partie du matériel de catégorie I) a été approuvé par Industrie Canada pour fonctionner avec les types d'antenne énumérés ci-dessous et ayant un gain admissible maximal et l'impédance requise pour chaque type d'antenne. Les types d'antenne non inclus dans cette liste, ou dont le gain est supérieur au gain maximal indiqué, sont strictement interdits pour l'exploitation de l'émetteur.

Pour désactiver le module Wi-Fi du DEEBOT, allumez le robot. Placez le robot sur la station de charge en vous assurant que les points de contact de la charge du DEEBOT et les broches de la station de charge se touchent.

Maintenez enfoncé le bouton du mode AUTO se trouvant sur le robot pendant 20 secondes, jusqu'à ce que le DEEBOT émette 3 bips.

Pour activer le module Wi-Fi du DEEBOT, éteignez le robot, puis rallumez-le. Le module Wi-Fi est activé lorsque le DEEBOT est redémarré.

2. Contenu de l'emballage et spécifications techniques

2.1 Contenu de l'emballage

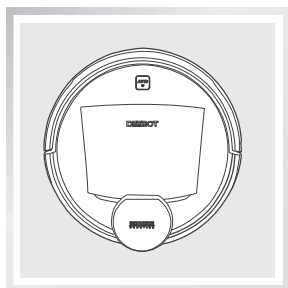

Robot

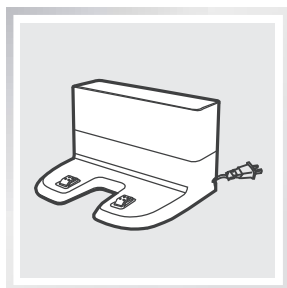

Station de charge



Manuel d'instructions

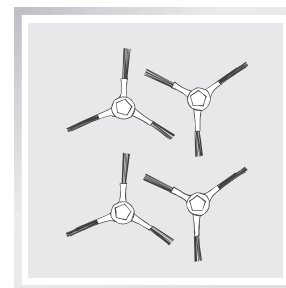

(4) Brosses latérales

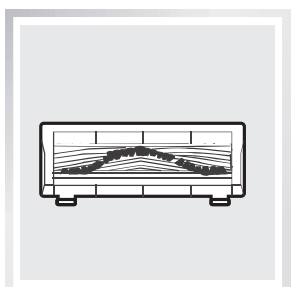

Accessoire de brosse principale (préinstallée)

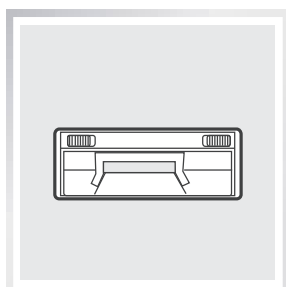

Accessoire d'aspiration directe

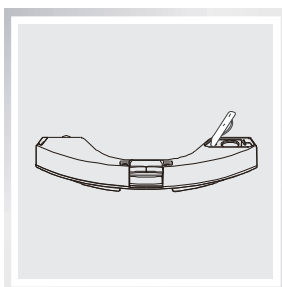

Réservoir

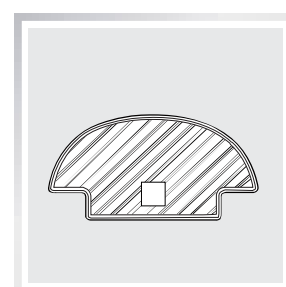

(2) Chiffons de nettoyage en microfibre lavables et réutilisables

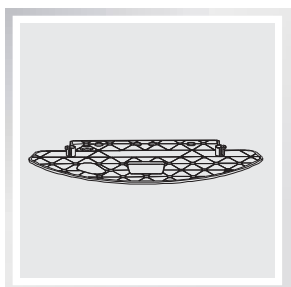

Plaque pour chiffon de nettoyage

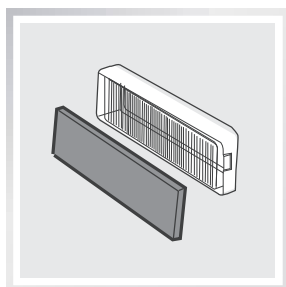

Filtre à éponge et filtre à haute efficacité

2.2 Spécifications

Modèle	DG3G		
Tension fonctionnelle	14,8V c.c.		
Modèle de station de charge	CH1630A		
Entrée	100 à 130 V c.a., 50/60 Hz, 0,5A	Sortie	20 V c.c., 0,8A
Batterie	S01-LI-148-3200, Lithium 3 200 mAh, 14,8 V		
Laser	Puissance maximale : 2,5 mW		
	Fréquence : 1,8 kHz		
	Vitesse de rotation : 300±5 cercles/minute		

* Les spécifications techniques et de conception peuvent être modifiées au cours de l'amélioration continue du produit.

2. Contenu de l'emballage et spécifications techniques

2.3 Diagramme schématique du produit

Robot

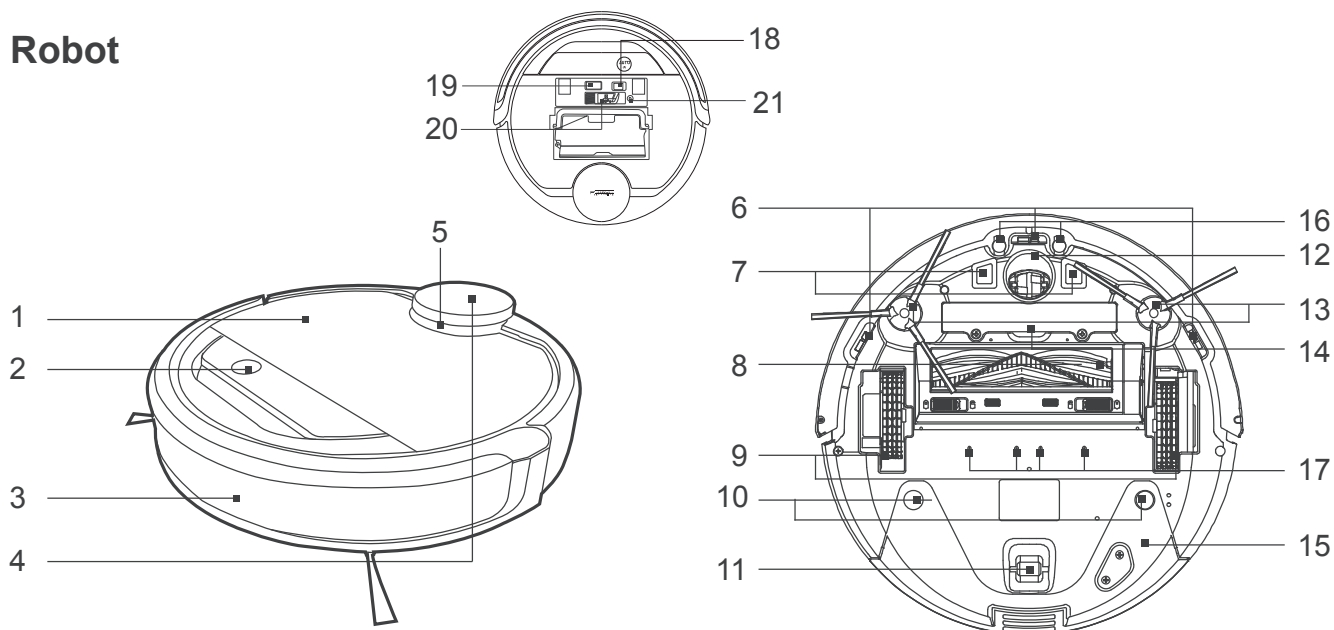

- | | | |
|---|-----------------------------------|--|
| 1. Couvercle supérieur | 8. Accessoire de brosse principal | 15. Réservoir |
| 2. Panneau de contrôle | 9. Roues motrices | 16. Capteurs de détection des tapis |
| 3. Capteur anticollision et barre-tampon | 10. Fentes du réservoir | 17. Prises d'eau |
| 4. Capteur de distance au laser (LDS) | 11. Roue directrice | 18. Interrupteur d'alimentation |
| 5. Barre-tampon du capteur de distance au laser | 12. Roue universelle | 19. Interrupteur d'alimentation |
| 6. Capteurs anti-chute | 13. Brosses latérales | 20. Outil de nettoyage multifonction |
| 7. Points de contact de la charge | 14. Bloc-pile | 21. Touche de réinitialisation « RESET » |

Panneau de contrôle

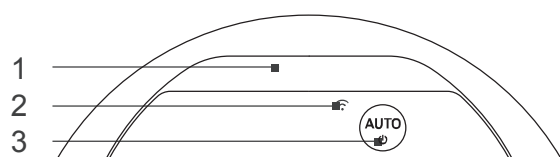

- | |
|------------------------|
| 1. Le voyant d'état |
| 2. Voyant d'état Wi-Fi |
| 3. Bouton de mode AUTO |

Station de charge

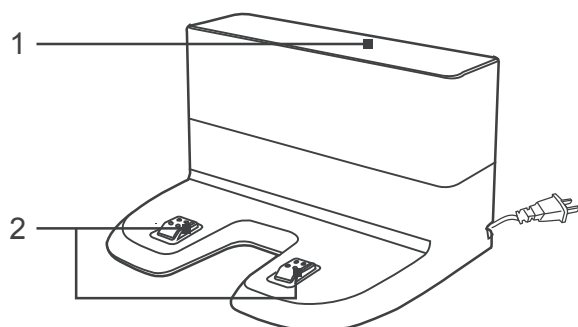

- | |
|---------------------------------------|
| 1. Générateurs de signaux infrarouges |
| 2. Broches de la station de charge |

2. Contenu de l'emballage et spécifications techniques

Réceptif à poussière

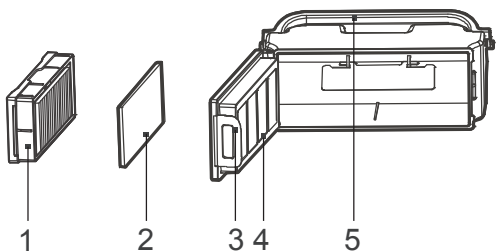

1. Filtre à haute efficacité
2. Filtre à éponge
3. Verrou du réceptif à poussière
4. Couvercle du réceptif à poussière
5. Poignée du réceptif à poussière

Système de nettoyage avancé OZMO

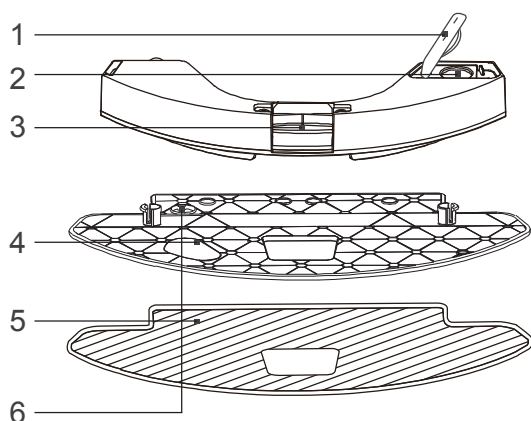

1. Couvercle d'arrivée d'eau
2. Arrivée d'eau
3. Bouton de déverrouillage du réservoir
4. Plaque pour chiffon de nettoyage
5. Chiffon de nettoyage en microfibre lavable et réutilisable
6. Aimant

3. Fonctionnement et programmation

3.1 Remarques précédant le nettoyage

AVERTISSEMENT : Ne pas utiliser le DEEBOT sur une surface humide ou mouillée.

Le DEEBOT utilise la technologie propriétaire d'analyse par laser SMART NAVI pour cartographier l'environnement de la demeure. Avant d'utiliser le DEEBOT, prenez un moment pour évaluer la zone à nettoyer et retirer tout obstacle.

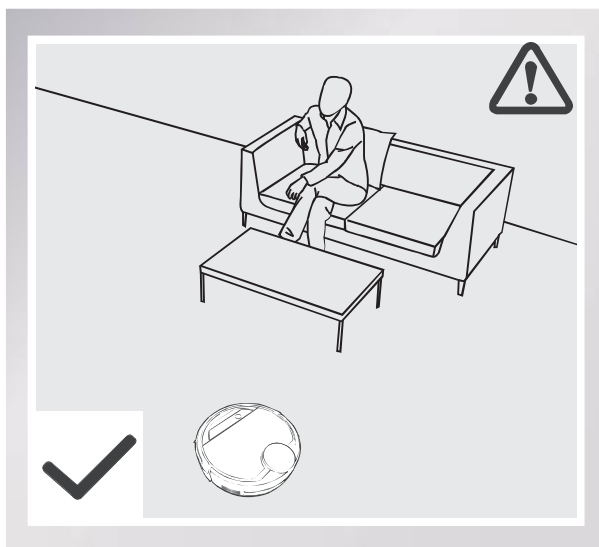

Veillez superviser le DEEBOT lors du premier nettoyage et fournir votre aide en cas de problème.

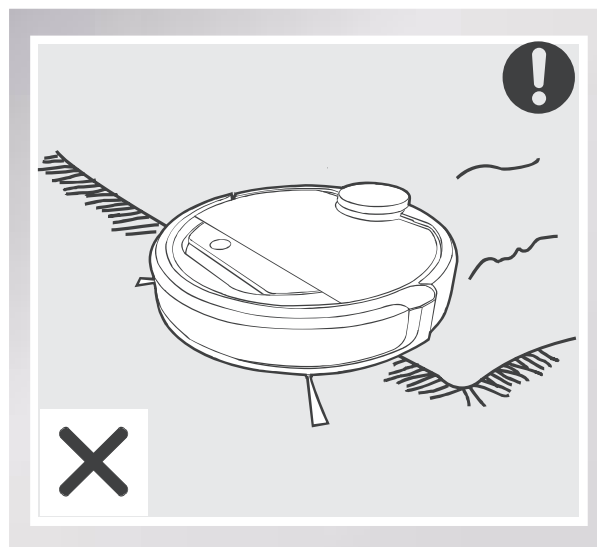

Avant d'utiliser le produit sur une carpeete, veuillez plier les franges sous le tapis.

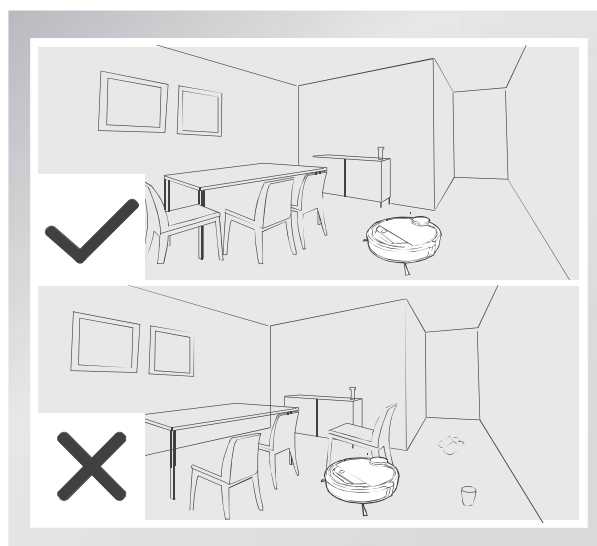
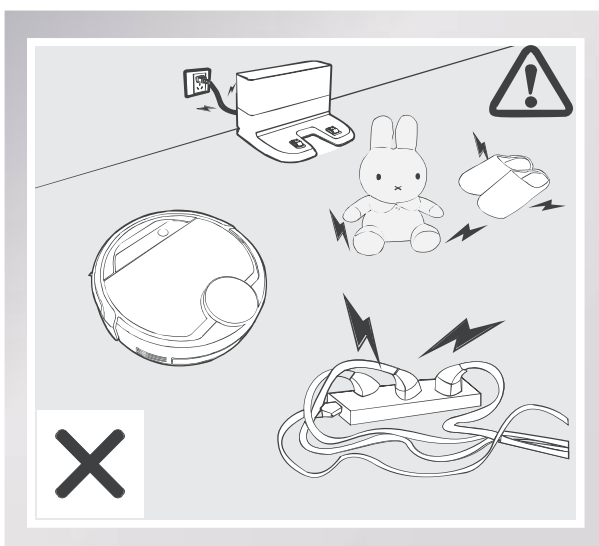

Retirez les cordons d'alimentation et les petits objets du sol où le produit pourrait s'emmêler et rangez la zone à nettoyer en replaçant les meubles comme les chaises à leur place.

3. Fonctionnement et programmation

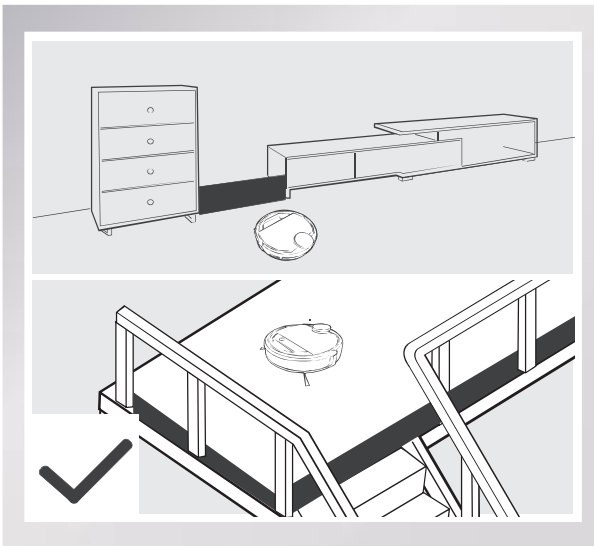

S'il y a une marche ou des escaliers dans la zone à nettoyer, veuillez faire fonctionner le DEEBOT en vous assurant que ses capteurs anti-chute peuvent détecter la chute. Il pourrait être nécessaire de placer une barrière physique au bord de la descente pour éviter que l'unité ne tombe.

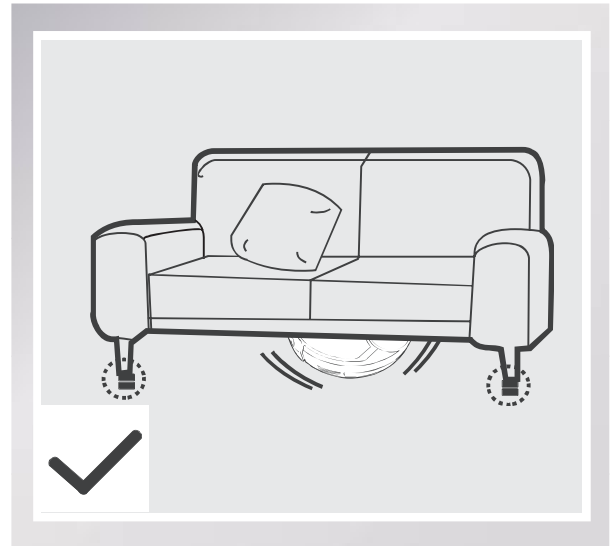

Veuillez également noter que le DEEBOT nécessite au moins 11 cm (4,3 po) de dégagement afin de nettoyer sous les meubles sans problème.

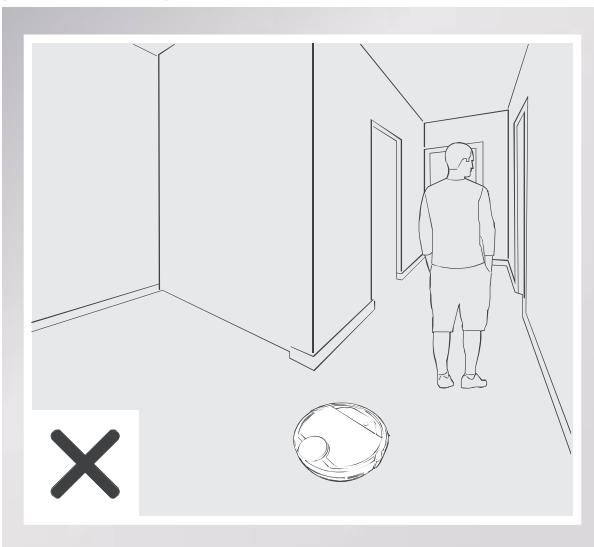

Lorsque le DEEBOT procède au nettoyage, veuillez éviter de vous trouver dans les espaces étroits, comme les passages, car l'appareil pourrait avoir du mal à déterminer les régions à nettoyer.

Veuillez noter que le DEEBOT peut franchir des objets d'une hauteur de moins de 1,5 cm (0,6 po). Retirez ces objets si possible.

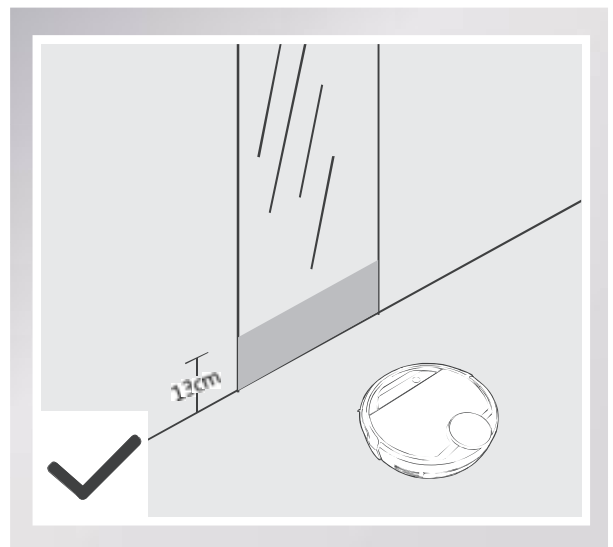

Recouvrez les surfaces réfléchissantes à moins de 13 cm (5,1 po) du sol.

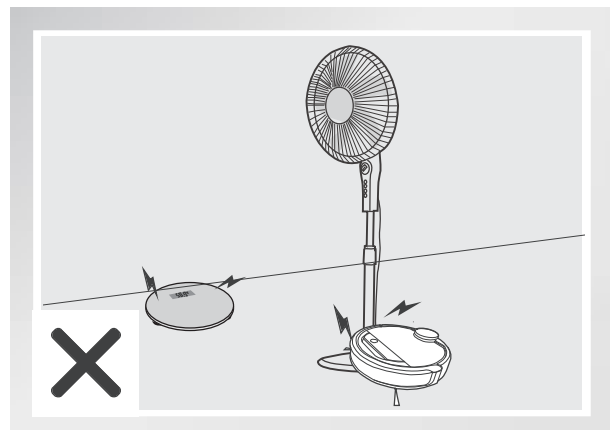

3. Fonctionnement et programmation

3.2 Démarrage rapide

- Retirez la bande de protection de la barre-tampon avant d'utiliser le robot.

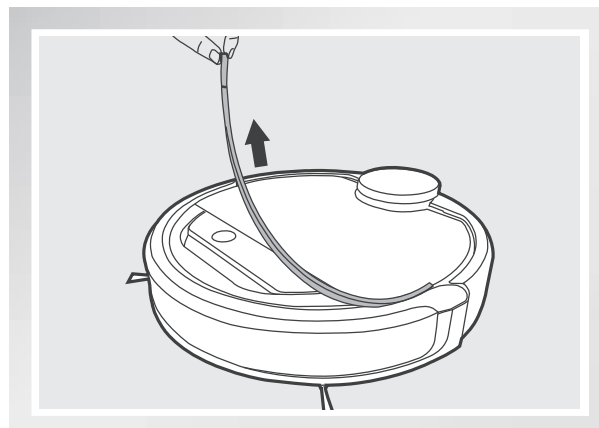

1 Disposition de la station de charge

- Placez la station de charge sur un sol à niveau, contre le mur, avec la base perpendiculaire au sol. Conservez un espace libre de 1,5 m (5 pi) devant le chargeur et 0,5 m (1,6 pi) de chaque côté du chargeur libre d'objets et de surfaces réfléchissantes.
- Branchez la station de charge.

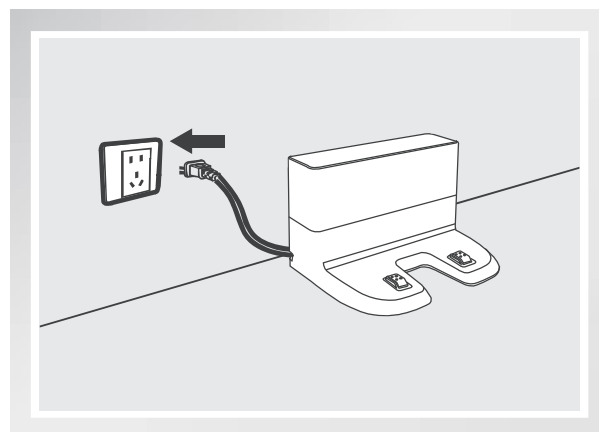
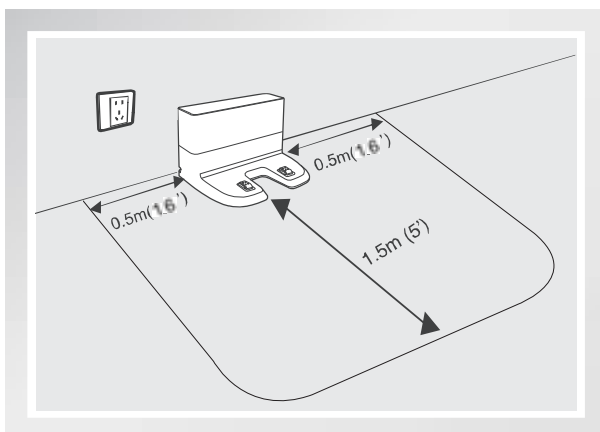

* Ne déplacez pas la station de charge une fois que le DEEBOT a analysé l'environnement. S'il est nécessaire de déplacer la station de charge, coupez l'alimentation du DEEBOT et réalimentez-le. Ainsi, le DEEBOT réanalysera l'environnement. Autrement, utilisez l'application ECOVACS pour diriger le robot pour réanalyser l'environnement.

3. Fonctionnement et programmation

2 Installation des brosses latérales

- Fixez les brosses latérales au bas du DEEBOT en appuyant sur chaque brosse, jusqu'à ce qu'elle clique, dans la fente correspondant à sa couleur.

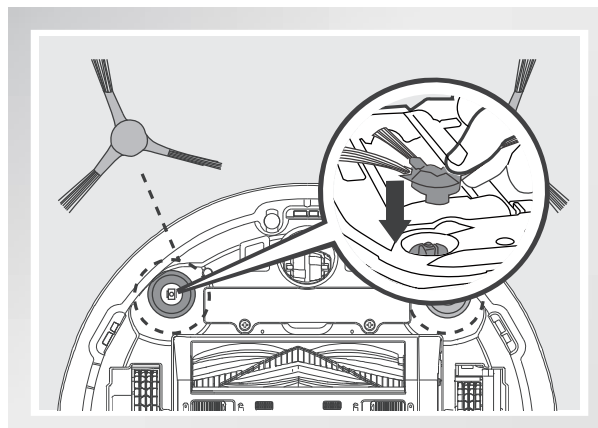

3 Mise sous tension

- Ouvrez le couvercle supérieur. Faire glisser l'interrupteur en position de mise sous tension. « I » = mise sous tension; « O » = mise hors tension. Le panneau de commande s'illumine et le DEEBOT émet de la musique. Le DEEBOT est alimenté lorsque le panneau de contrôle reste allumé.

* Lorsque le DEEBOT n'est pas en fonction, il est suggéré de le laisser allumé dans la station de charge et non hors tension.

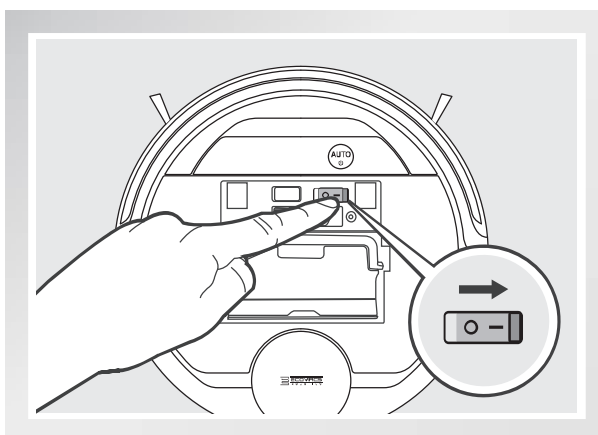

4 Chargement du DEEBOT

- Placez le DEEBOT sur la station de charge en vous assurant que les points de contact de la charge du DEEBOT et les broches de la station de charge se touchent.
- Chargez le DEEBOT pendant au moins 4 heures avant la première utilisation.

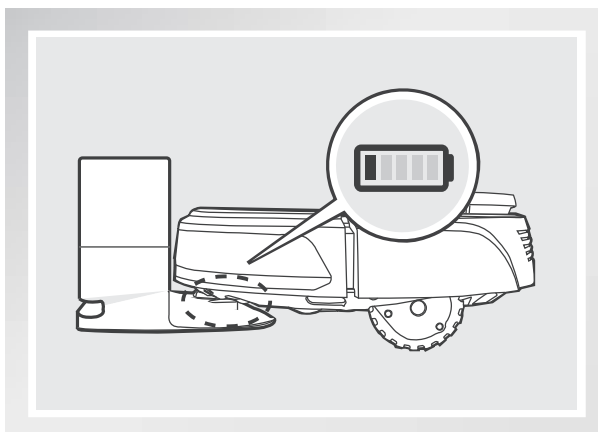

- * Assurez-vous que l'interrupteur d'alimentation est activé avant le chargement. (Symbole « O » pour la désactivation et symbole « I » pour l'activation.)
- * Le bouton de mode AUTO clignote lentement lorsque le DEEBOT est en charge. Le bouton de mode AUTO cesse de clignoter lorsque le DEEBOT est complètement chargé.
- * Lorsque le DEEBOT complète le cycle de nettoyage ou que la charge de la batterie est faible, le DEEBOT retourne automatiquement à sa station de charge pour se recharger. Le DEEBOT peut aussi être envoyé sa station de charge en tout temps au moyen de l'application ECOVACS ou en tenant le bouton de réinitialisation « RESET » enfoncé pendant 3 secondes.
- * Videz toute l'eau résiduelle du réservoir et retirez la plaque pour chiffon de nettoyage avant de charger le DEEBOT.

3. Fonctionnement et programmation

5 Mise en marche

- Appuyez sur le bouton du mode AUTO se trouvant sur le DEEBOT. Le DEEBOT se déplace pour analyser l'environnement et générer une cartographie. Il se met ensuite au travail en mode de nettoyage automatique au même moment.

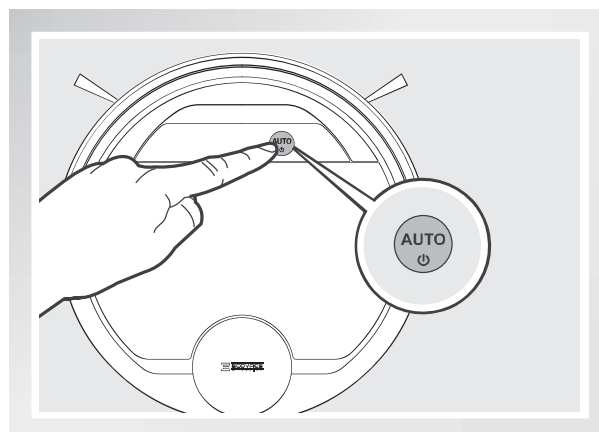

- * Le DEEBOT doit être activé pour procéder au nettoyage.
- * Pour choisir un autre mode de nettoyage, veuillez consulter la section 3.3 Sélection du mode de nettoyage, pour plus de détails.
- * Ne déplacez pas manuellement le robot lors du nettoyage ou de la charge.
- * Pour ajouter de l'eau dans le réservoir lorsque le DEEBOT procède au nettoyage, mettez en pause le robot. Ne le déplacez pas manuellement. Appuyez sur le bouton de déverrouillage du réservoir et sortez le réservoir.

6 Mise en pause

- Mettez le DEEBOT en pause en appuyant sur le bouton de mode AUTO du robot.

- * Le panneau de contrôle du robot cesse de clignoter s'il est mis en pause pendant plus de 10 minutes. Appuyez sur le bouton de mode AUTO sur le DEEBOT pour éveiller le robot.

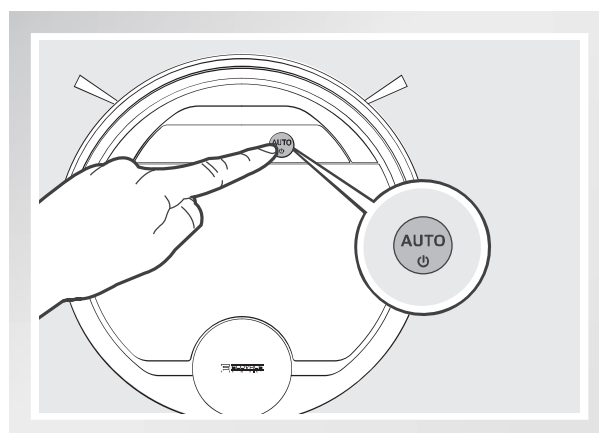

3. Fonctionnement et programmation

7 Mise hors tension

- Placez le DEEBOT en pause. Ouvrez le couvercle supérieur du robot. Positionnez l'interrupteur à la position « OFF » pour l'éteindre. « I » = mise sous tension; « O » = mise hors tension.

* Lorsque le DEEBOT n' est pas en fonction, il est suggéré de le laisser allumé dans la station de charge.

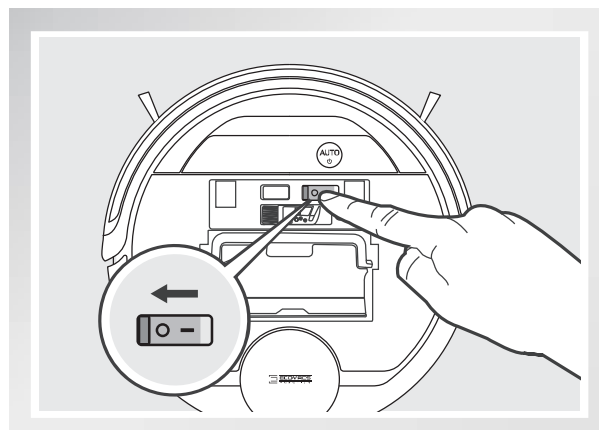

* Pour les modèles avec application de connectivité, diverses fonctions peuvent être sélectionnées au moyen de l'application ECOVACS.

3.3 Sélection du mode de nettoyage

Le DEEBOT offre plusieurs modes de nettoyage que vous pourrez choisir pour nettoyer efficacement les différents planchers. Les modes de nettoyage peuvent être sélectionnés à l'aide de l'application ECOVACS.

1 Mode de nettoyage AUTO

- Il s'agit du mode le plus communément utilisé. En mode de nettoyage automatique, le DEEBOT effectue un nettoyage en va-et-vient et en lignes droites.

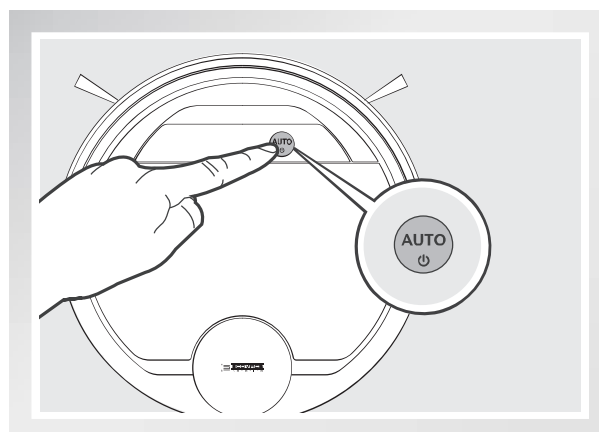

2 Mode de nettoyage ponctuel

- Ce mode s'applique aux zones de saleté ou poussière concentrée. En mode de nettoyage ponctuel, le DEEBOT se concentre sur les zones sélectionnées à nettoyer. Il est possible de sélectionner des régions particulières sur la carte avec le mode de nettoyage ponctuel en utilisant l'application ECOVACS.

3. Fonctionnement et programmation

3 Mode de nettoyage de région

- Après que le DEEBOT a analysé et cartographié l'environnement, il est possible de sélectionner des régions particulières sur la carte avec le mode de nettoyage de région en utilisant l'application ECOVACS.

3.4 Programmation du robot

Programmation horaire

Le DEEBOT peut être programmé de manière hebdomadaire pour un nettoyage à plusieurs reprises à des moments particuliers au moyen de l'application ECOVACS.

3.5 Réglages supplémentaires

Délimitation virtuelle

Une délimitation virtuelle empêche le nettoyage d'une région particulière. La délimitation virtuelle peut être configurée en utilisant l'application ECOVACS.

Fonction de nettoyage continu

Si la fonction de nettoyage continu est activée, lorsque le DEEBOT est entièrement chargé, il retournera au nettoyage des régions à nettoyer de la dernière tâche.

3. Fonctionnement et programmation

3.6 Système de nettoyage OZMO optionnel

Le DEEBOT comprend un système de nettoyage OZMO optionnel qui utilise un chiffon de nettoyage en microfibre lavable et réutilisable et une plaque pour chiffon de nettoyage rattachée à un réservoir exclusif. Le chiffon de nettoyage en microfibre lavable et réutilisable lave automatiquement le plancher et le fait ensuite sécher pour un nettoyage impeccable.

- * Pendant l'utilisation du système de nettoyage, le DEEBOT détecte automatiquement et évite le tapis.
- * Après que le DEEBOT a terminé le nettoyage, videz l'eau résiduelle du réservoir.
- * Videz toute l'eau résiduelle du réservoir et retirez la plaque pour chiffon de nettoyage avant de charger le DEEBOT.
- * Gardez toujours le réservoir installé lors du nettoyage ou de la charge.

1 Ajouter de l'eau dans le réservoir

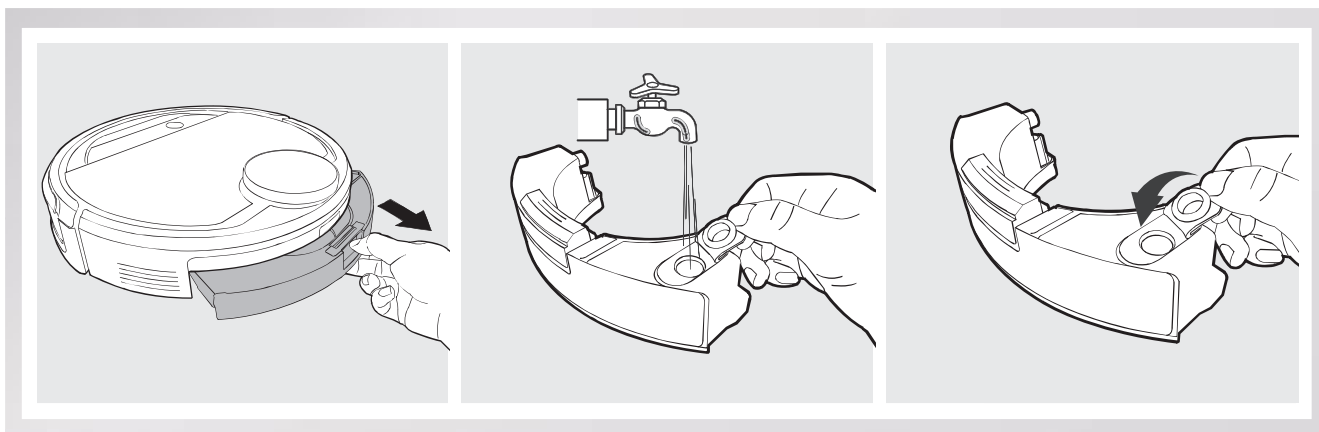

2 Fixez le chiffon de nettoyage; installez la plaque pour chiffon de nettoyage et le réservoir.

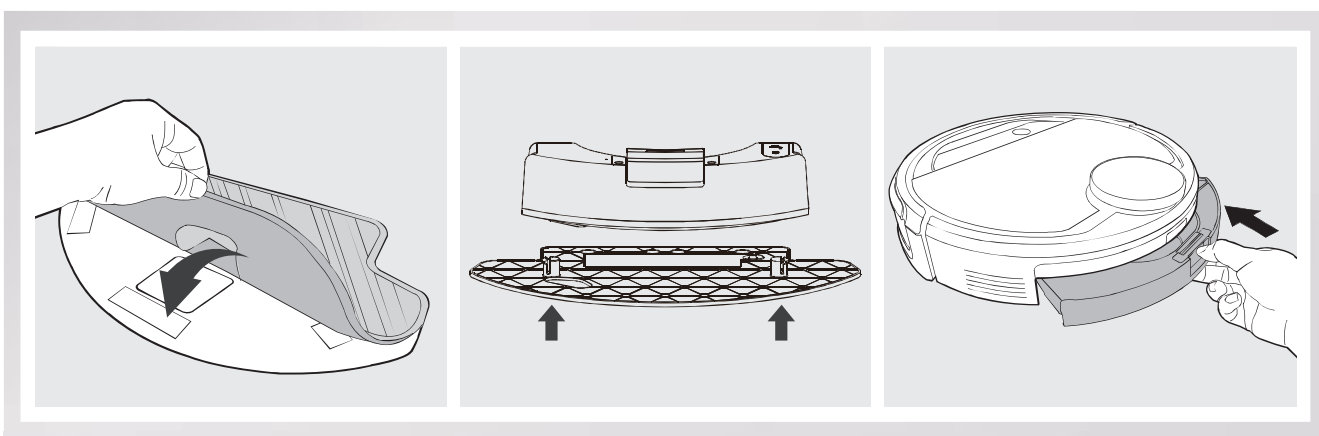

3. Fonctionnement et programmation

3 Mise en marche

Sélectionnez le mode de nettoyage désiré. Le DEEBOT balaye, soulève, aspire et nettoie la saleté et sèche la surface nettoyée dans le mode choisi.

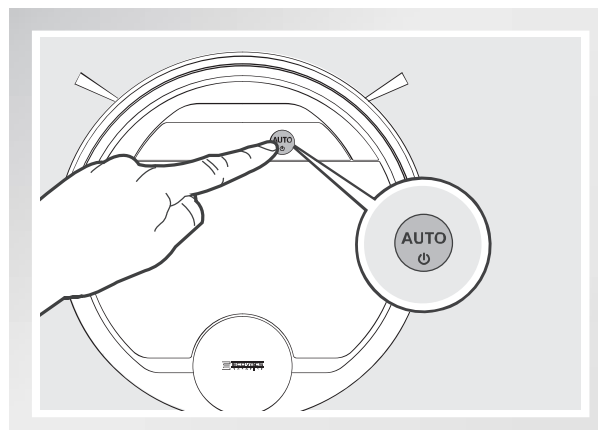

3.7 Sélection d'un accessoire d'aspiration

Le robot est doté de deux accessoires d'aspiration pratiques.

Accessoire de brosse principale: La meilleure option pour un nettoyage en profondeur est la combinaison de la brosse principale et de l'accessoire d'aspiration forte. La brosse principale est préinstallée sur le DEEBOT.

Accessoire d'aspiration directe: La meilleure option pour un nettoyage quotidien, avec le retrait de la brosse principale de l'aspiration directe. Cet accessoire est spécialement conçu pour aspirer les cheveux sans empêchement.

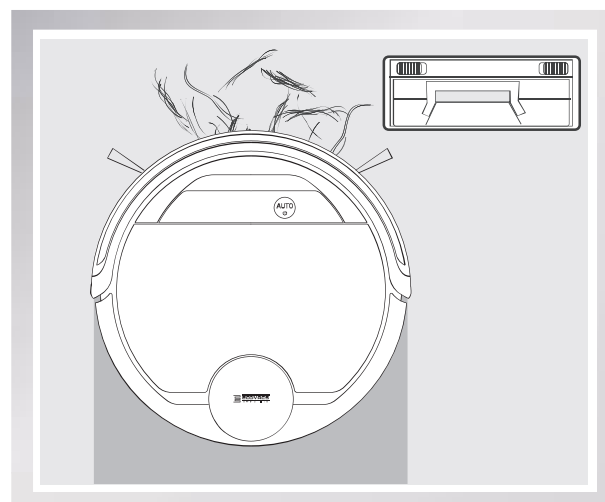
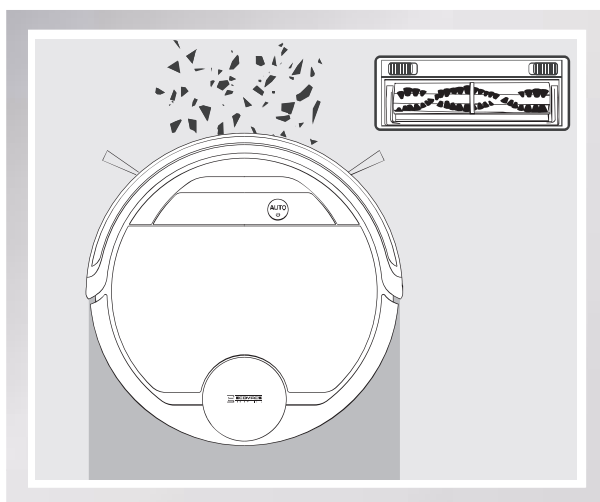

3. Fonctionnement et programmation

Installation de l'accessoire d'aspiration directe

Retournez le robot. Appuyez sur les deux boutons de l'accessoire de la brosse principale et retirez le couvercle de la brosse principale. Retirez la brosse principale.

Alignez l'accessoire d'aspiration directe avec les trous au bas du robot. Poussez jusqu'à ce que l'accessoire soit bien en place.

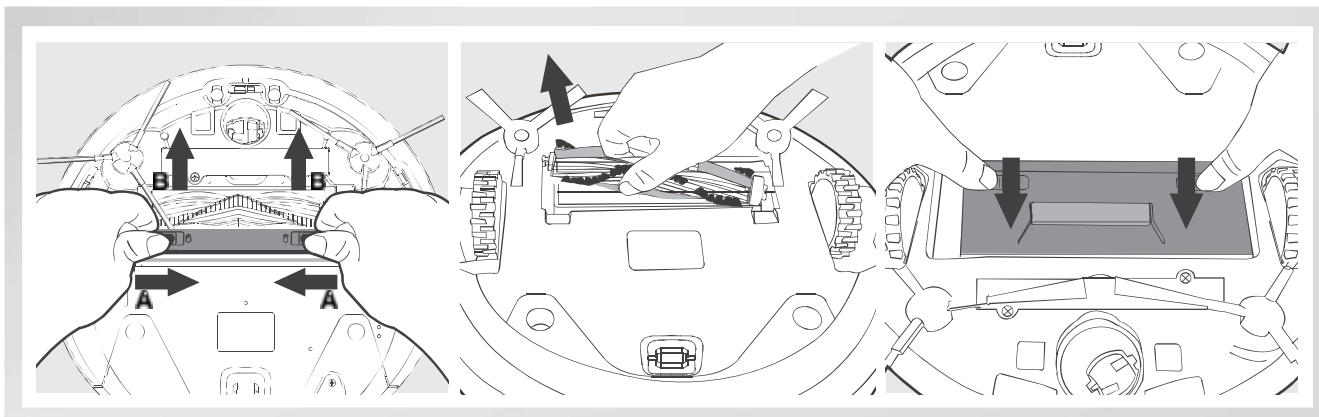

Installation de l'accessoire de brosse principale

Retournez le robot. Appuyez sur les deux boutons de l'accessoire d'aspiration directe et retirez-le. Insérez l'accessoire de brosse principale au bas du robot.

Alignez le couvercle de la brosse principale avec les trous au bas du robot. Poussez jusqu'à ce que l'accessoire soit bien en place.

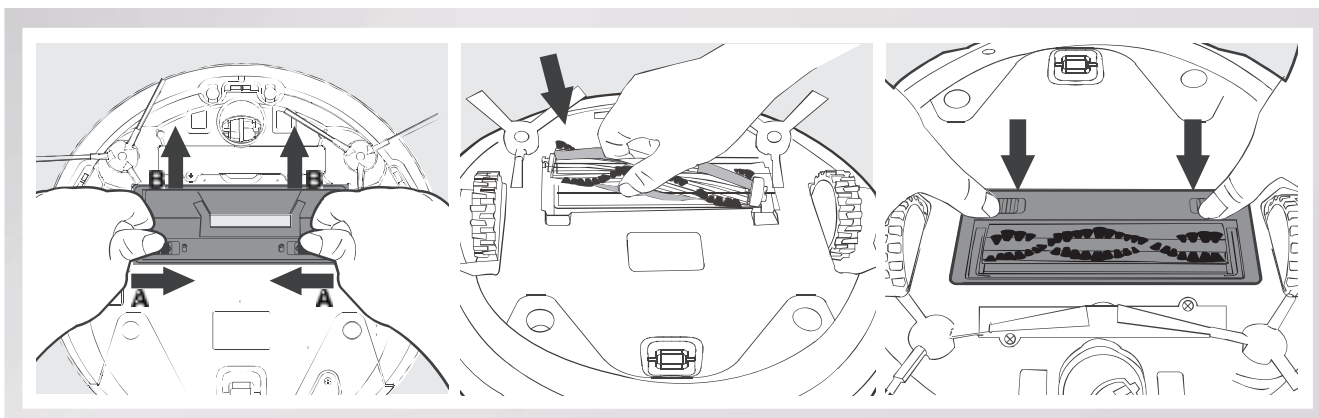

4. Entretien

Avant d'effectuer un nettoyage et un entretien sur le DEEBOT, éteignez-le et débranchez la station de charge.

4.1 Système de nettoyage OZMO

Après que le DEEBOT a terminé le nettoyage, retirez le réservoir du DEEBOT et soutenez le réservoir, le chiffon de nettoyage et la plaque pour chiffon de nettoyage immédiatement.

Appuyez sur le bouton de déclenchement et tirez pour retirer le réservoir. Retirez la plaque pour chiffon de nettoyage et le chiffon de nettoyage.

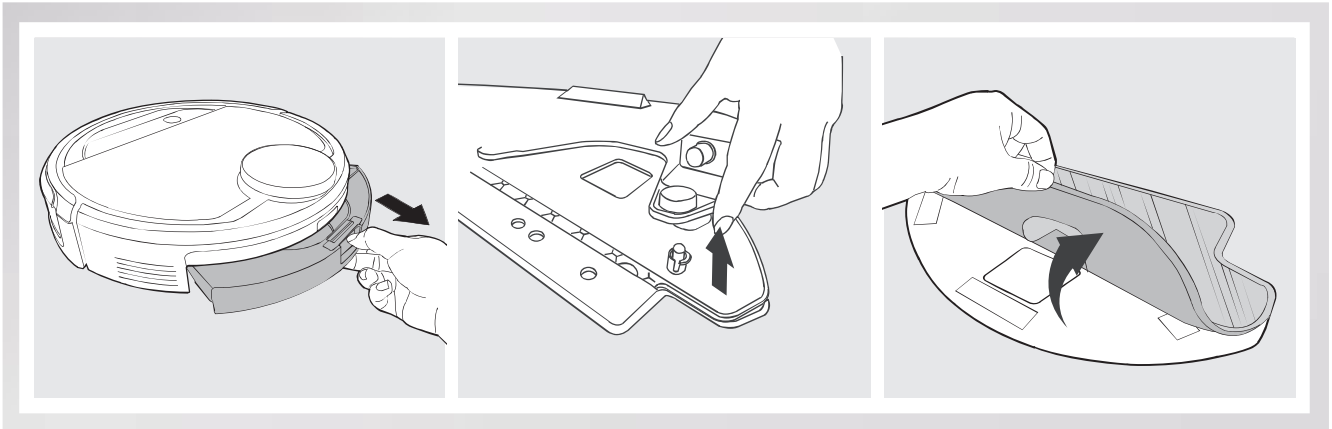

Videz toute l'eau résiduelle du réservoir.

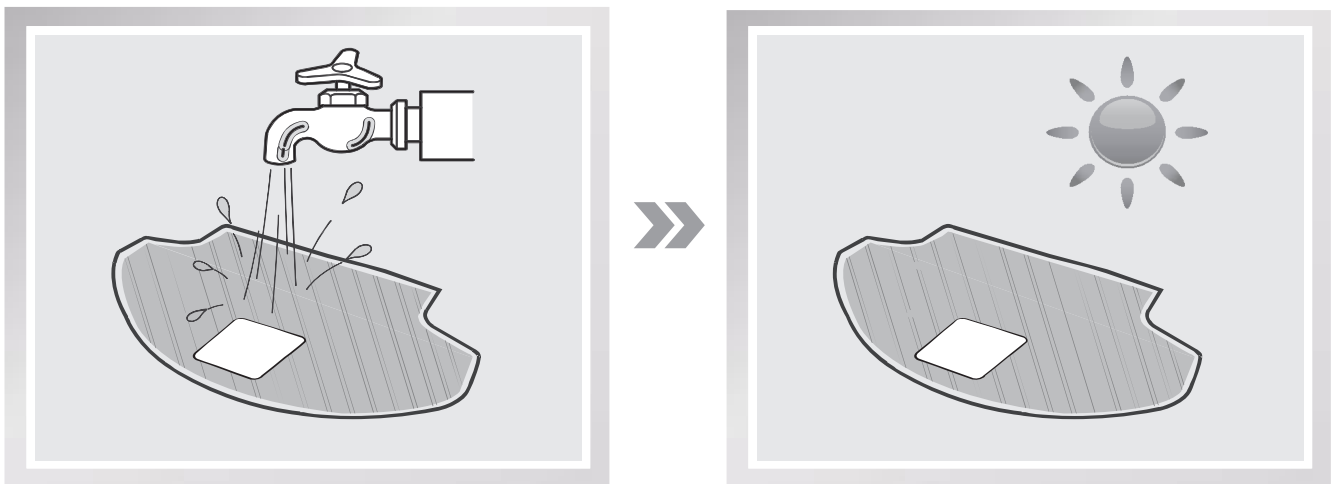

Lavez le chiffon de nettoyage et faites-le sécher à plat.

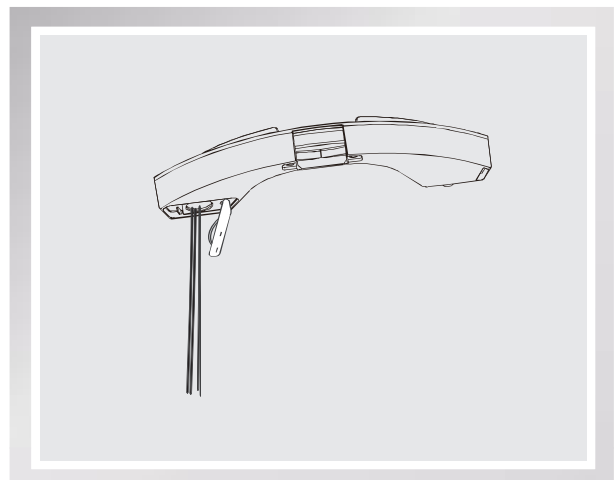

4. Entretien

Essuyez l'extérieur du réservoir avec un chiffon sec et faites-le sécher à plat. Mettre à l'abri de la lumière directe du soleil.

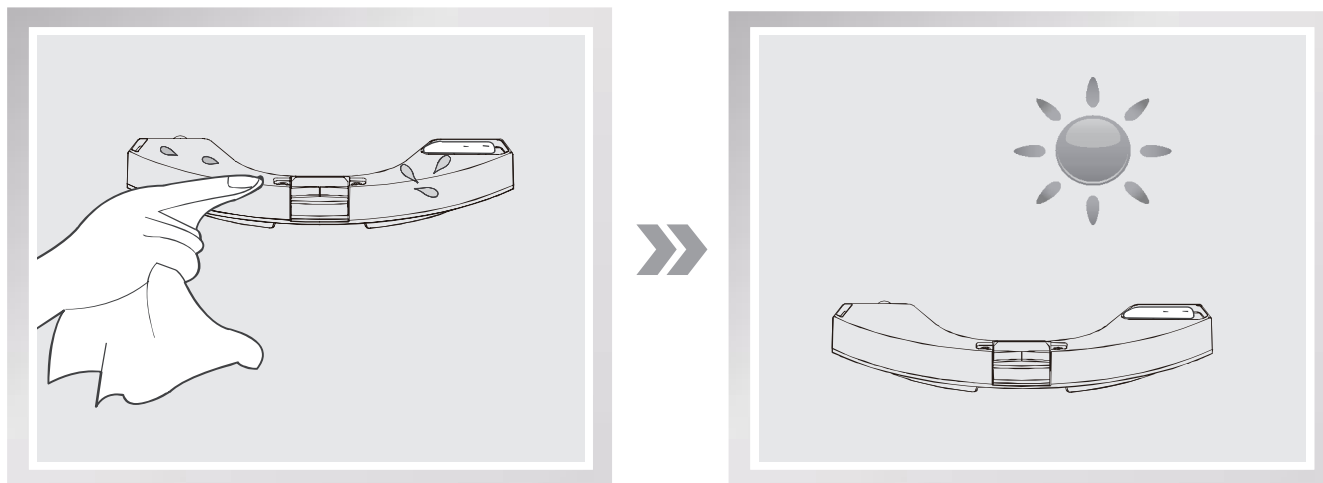

4.2 Récipient à poussière et filtres

Ouvrez le couvercle supérieur du robot et retirez le récipient à poussière. Déverrouillez le couvercle du récipient à poussière et videz-le.

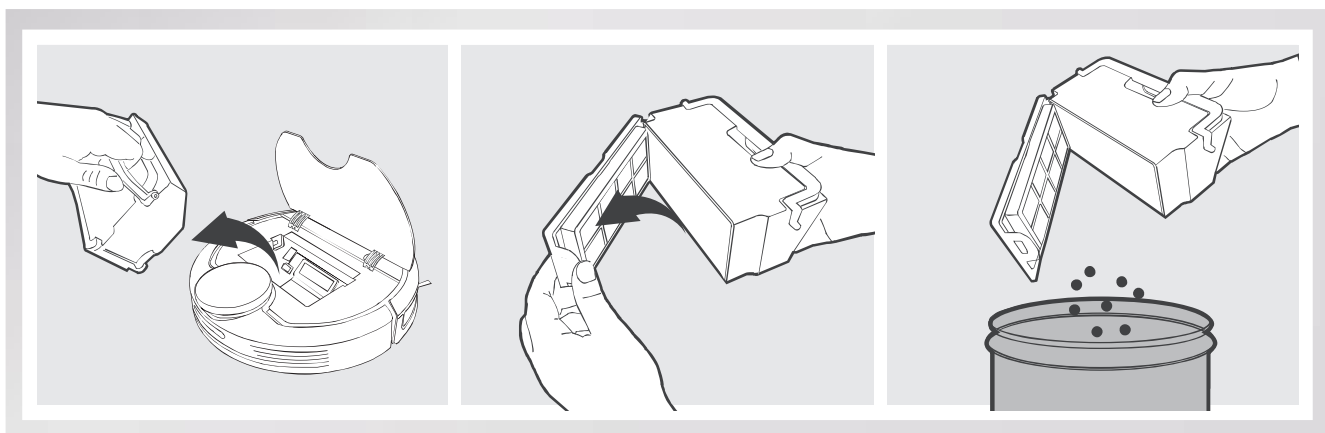

Retirez les filtres. Tapotez le filtre à haute efficacité jusqu'à ce qu'il soit propre. Ne rincez pas le filtre à haute efficacité sous l'eau.

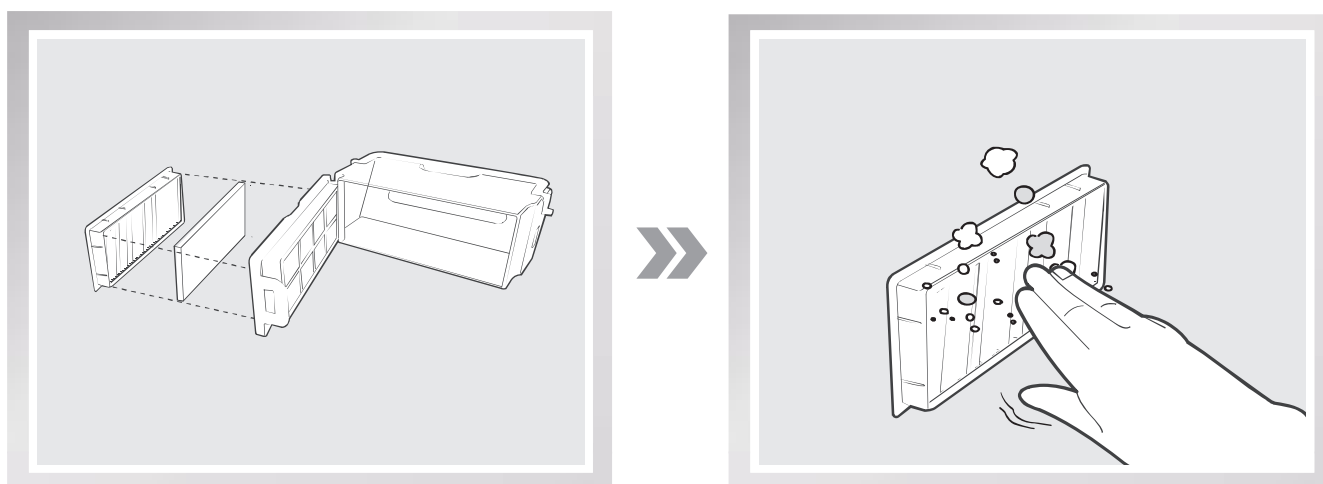

4. Entretien

Rincez le récipient à poussière et le filet de filtre sous l'eau, jusqu'à ce qu'ils soient propres.

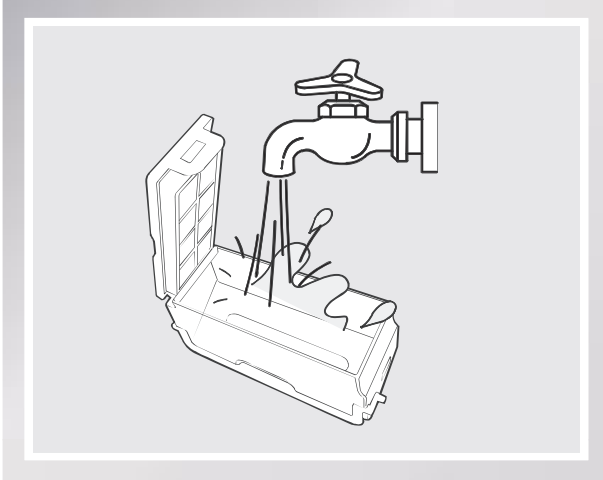

Asséchez complètement le récipient à poussière et le filet de filtre avant de les réinstaller.

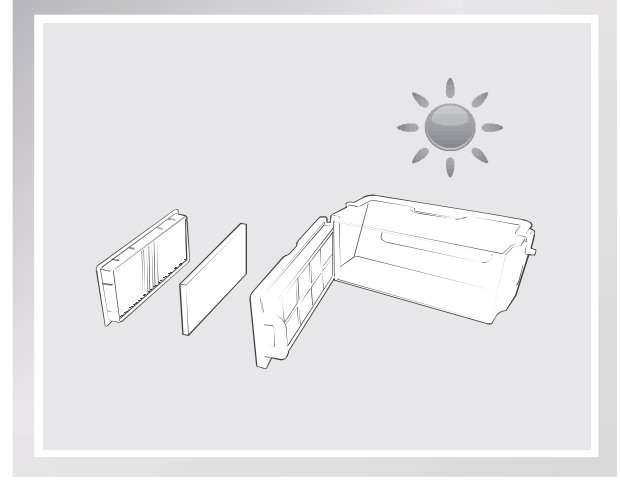

4.3 Brosse principale, accessoire d'aspiration directe et brosses latérales

* Un outil de nettoyage multifonction est fourni pour faciliter l'entretien. Manipulez avec soin, car cet outil de nettoyage a des bords coupants.

Brosse principale

Retournez le robot. Appuyez sur les deux boutons de l'accessoire de la brosse principale et retirez le couvercle de la brosse principale. Retirez la brosse principale. Utilisez l'outil de nettoyage multifonction pour couper et retirer les cheveux emmêlés autour de la brosse principale. Nettoyez les poils ou les débris emmêlés de la brosse principale.

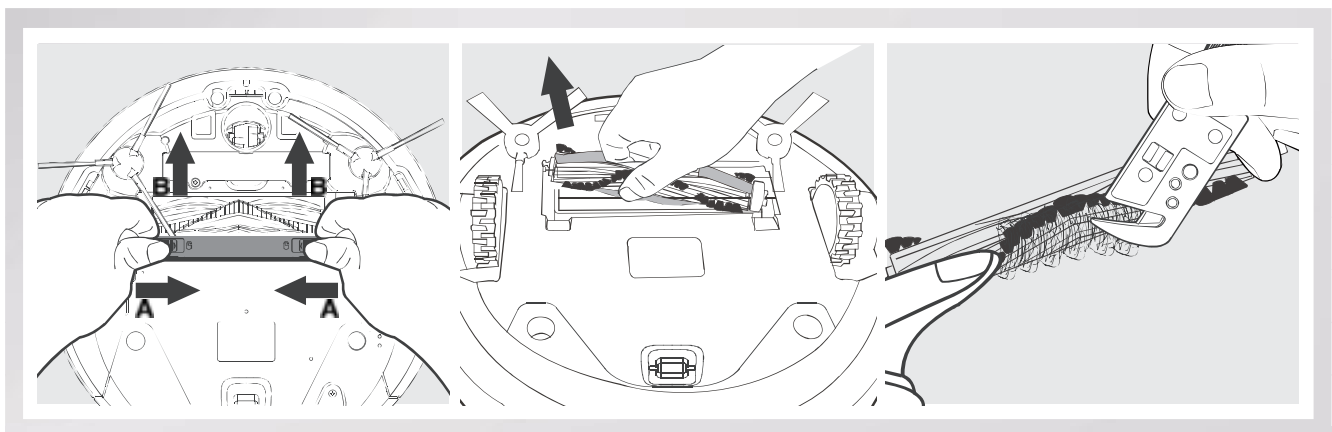

4. Entretien

Accessoire d'aspiration directe

Essuyez l'accessoire d'aspiration directe à l'aide d'un chiffon sec.

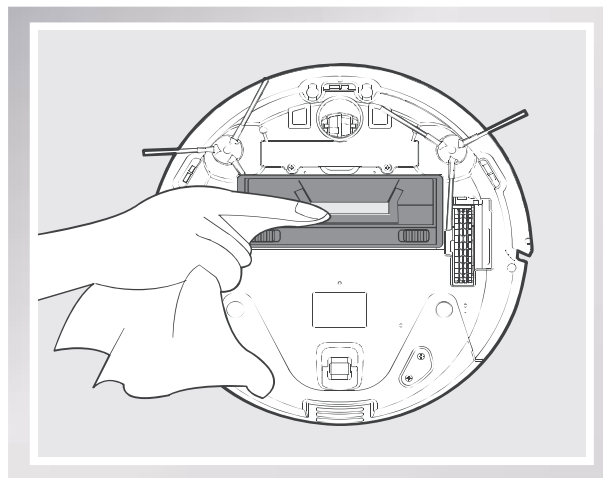

Brosses latérales

Retirez les brosses latérales. Retirez tous les cheveux et les débris emmêlés autour des brosses latérales à l'aide de l'outil de nettoyage multifonction fourni et essuyez leurs fentes avec un chiffon sec.

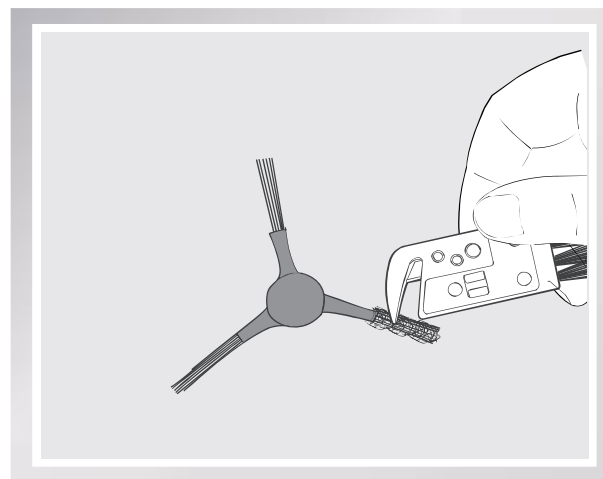

4.4 Autres composants

Utilisez l'outil de nettoyage multifonction pour couper et retirer les cheveux emmêlés autour de la roue universelle.

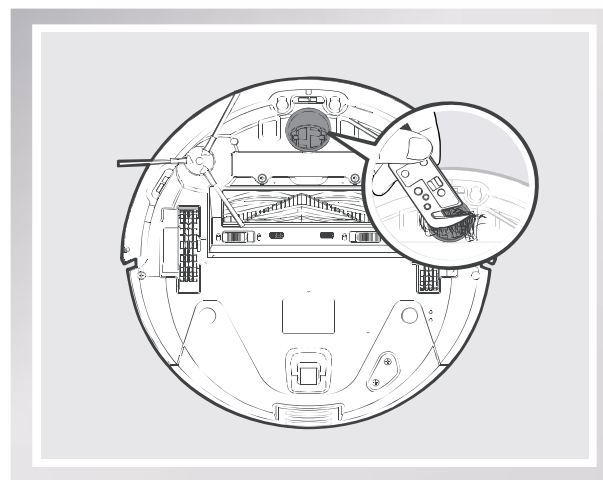

4. Entretien

Essuyez les capteurs anti-chute avec la brosse de l'outil de nettoyage multifonction afin qu'ils conservent leur efficacité.

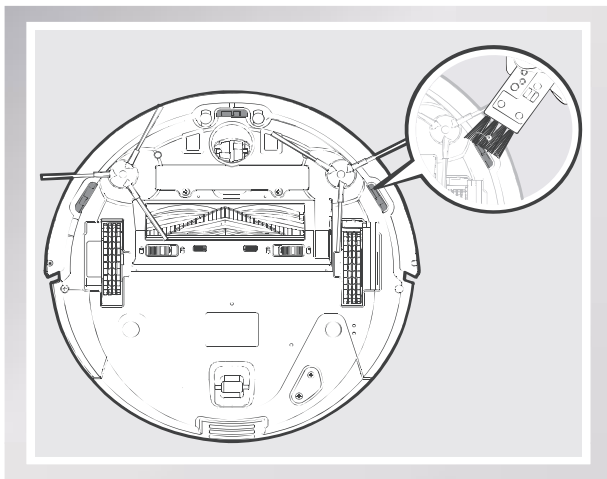

Essuyez la barre-tampon avec la brosse de l'outil de nettoyage multifonction.

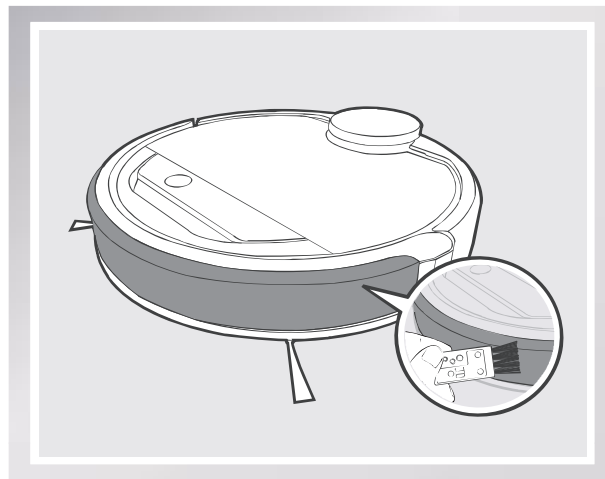

* Avant de nettoyer les points de contact et les broches de la station de charge du robot, éteignez-le et débranchez la station de charge.

Essuyez les points de contact du robot et les broches de la station de charge avec un chiffon sec afin qu'ils conservent leur efficacité.

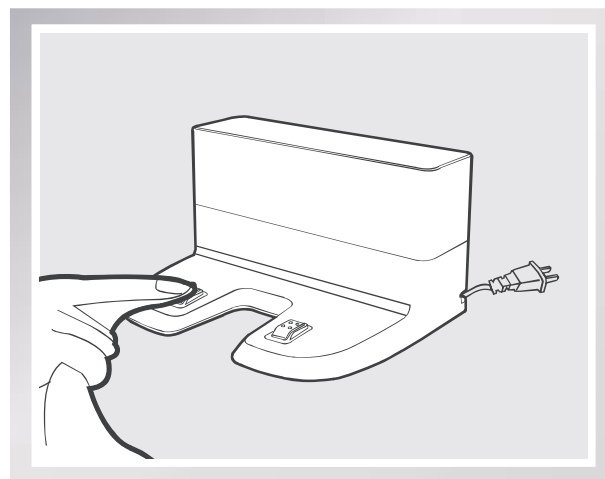
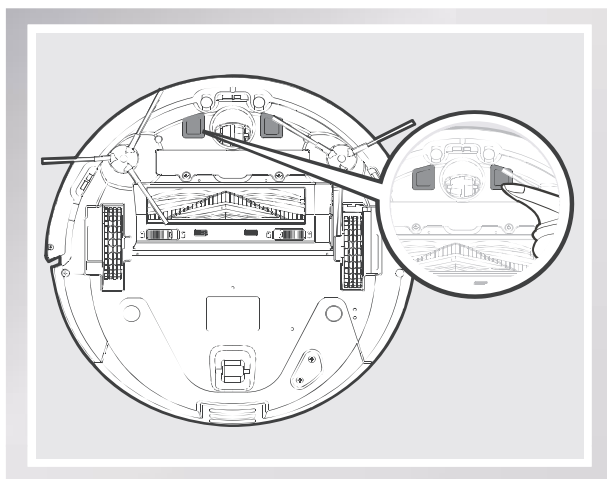

4.5 Entretien régulier

Pour que le DEEBOT conserve des performances optimales, effectuez l'entretien et le remplacement en respectant les fréquences suivantes. Un outil de nettoyage multifonction est fourni pour faciliter l'entretien. Manipulez avec soin, car cet outil de nettoyage a des bords coupants.

Pièce du robot	Fréquence d'entretien	Fréquence de remplacement
Chiffon de nettoyage	Après chaque utilisation	Tous les 50 nettoyages
Récipient à poussière/Réservoir/ Plaque pour chiffon de nettoyage	Après chaque utilisation	/
Brosse latérale	Une fois toutes les 2 semaines	Tous les 3 à 6 mois
Brosse principale	Une fois par semaine	Tous les 6 à 12 mois
Filtre à éponge et filtre à haute efficacité	Une fois par semaine (deux fois par semaine avec des animaux dans la maison)	Tous les 4 à 6 mois
Roue universelle Capteurs anti-chute Barre-tampon Points de contact de la charge Broches de la station de charge	Une fois par semaine	/

Remarque : ECOVACS fabrique différentes pièces et assemblages de remplacement. Communiquer avec le service à la clientèle pour davantage d'informations sur les pièces de remplacement.

5. Dépannage

No	Mauvais fonctionnement	Causes possibles	Solutions
1	Le DEEBOT ne charge pas.	Le DEEBOT n'est pas allumé.	Allumez le DEEBOT.
		Le DEEBOT n'a pas pu se connecter à la station de charge.	Assurez-vous que les points de contact du robot sont connectés aux broches de la station de charge. Vous pouvez déplacer manuellement le robot, si nécessaire, pour que la connexion se fasse.
		La station de charge est débranchée alors que le DEEBOT est allumé, causant ainsi une surconsommation de la batterie.	Branchez la station de charge et assurez-vous que le DEEBOT est allumé. Laissez le DEEBOT sur la station de charge pour vous assurer que la batterie est pleine en tout temps, prête au travail.
		La batterie est entièrement déchargée.	Réactivez la batterie. Mettez SOUS TENSION (ON). Placez manuellement le DEEBOT sur la station de charge, retirez-le après 3 minutes de charge; répétez 3 fois, puis faites charger normalement.
2	Le DEEBOT ne peut pas retourner à la station de charge.	La station de charge est placée incorrectement.	Reportez-vous à la section 3.2 pour placer la station de charge correctement.
3	Le DEEBOT est en difficulté pendant le travail et s'arrête.	Le DEEBOT est bloqué par quelque chose sur le plancher (cordon électrique, bas de rideau, franges de carquette, etc.).	Le DEEBOT tentera par divers moyens de se sortir du problème. S'il n'y arrive pas, retirez manuellement l'obstacle et redémarrez.
4	Le DEEBOT retourne à la station de charge avant la fin du nettoyage .	Lorsque la batterie s'affaiblit, le DEEBOT se place automatiquement en mode de retour au chargeur, et retourne lui-même à la station de charge.	C'est normal. Aucune solution n'est nécessaire.
		Le temps de travail varie selon la surface du plancher, la complexité de la pièce et le mode de nettoyage sélectionné.	C'est normal. Aucune solution n'est nécessaire.

5. Dépannage

No	Mauvais fonctionnement	Causes possibles	Solutions
5	Le DEEBOT ne procède pas automatiquement au nettoyage au moment programmé.	La fonction de programmation intelligente ou horaire est annulée.	Se reporter à la section 3.4 pour obtenir plus de détails.
		La fonction de nettoyage continu est activée. Le DEEBOT vient de terminer le nettoyage de la région de nettoyage programmée.	C'est normal. Aucune solution n'est nécessaire.
		Le DEEBOT est éteint.	Allumez le DEEBOT.
		La batterie du robot est faible.	Laissez le DEEBOT sous tension et sur la station de charge pour vous assurer que la batterie est pleine en tout temps, prête au travail.
		L'entrée de poussière du robot est bloquée ou ses composants sont bloqués avec des débris.	Éteignez le DEEBOT, nettoyez le récipient à poussière et retournez le robot. Nettoyez l'entrée de poussière, les brosses latérales et la brosse principale du robot comme il est décrit à la section 4.
6	Le DEEBOT oublie une région à nettoyer.	La région doit être rangée.	Veillez retirer les petits objets du plancher et ranger la zone de nettoyage avant que le DEEBOT commence à nettoyer.
7	L'eau ne sort pas du réservoir lorsque le DEEBOT nettoie.	L'aimant sur la plaque pour chiffon de nettoyage se détache.	Communiquez avec le service à la clientèle.
		Le réservoir se vide d'eau.	Ajoutez de l'eau dans le réservoir.
		Les prises d'eau au bas du DEEBOT sont bouchées.	Vérifiez les prises d'eau au bas et nettoyez-les.
8	Le DEEBOT n'est pas en mesure de se connecter au réseau Wi-Fi à domicile.	Le nom d'utilisateur ou le mot de passe du réseau Wi-Fi est erroné.	Entrez le bon nom d'utilisateur et le bon mot de passe.
		Le DEEBOT ne se trouve pas dans la portée de votre réseau Wi-Fi résidentiel.	Assurez-vous que le DEEBOT se trouve dans la portée de votre réseau Wi-Fi résidentiel.
		La configuration réseau a été lancée avant que le DEEBOT soit prêt.	Activez l'alimentation. Appuyez sur le bouton de réinitialisation pendant 3 secondes au moyen d'une aiguille. Le DEEBOT est prêt pour la configuration réseau lorsqu'il émet de la musique et l'indicateur de réseau Wi-Fi clignote en continu.
		Le système d'exploitation de votre téléphone intelligent doit être mis à jour.	Mettez à jour le système d'exploitation de votre téléphone intelligent. L'application ECOVACS est compatible avec iOS 9.0 et les versions plus récentes et avec Android 4.0 et les versions plus récentes.

Live Smart. Enjoy Life.

Lo felicitamos por haber comprado el ECOVACS ROBOTICS DEEBOT.

Esperamos que le brinde un servicio satisfactorio por muchos años. Confiamos en que la compra de su nuevo robot lo ayudará a mantener su casa limpia y permitirá que invierta más tiempo de calidad en otras actividades.

Antes de continuar, registre su producto en el sitio web de ECOVACS ROBOTICS en www.ecovacsrobotics.com/registration/. También sugerimos que registre su número de modelo, número de serie, fecha de compra y que adjunte el recibo a esta página para su custodia.

N.º de MODELO _____

N.º de SERIE _____

FECHA DE COMPRA ____/____/____

En caso de que tenga problemas para programar el robot o para hacer que funcione adecuadamente, llámenos antes de comunicarse con el lugar de la compra o devolverlo a ese lugar. Para obtener asistencia, llame al número gratuito 1-844-ECOVACS (1-844-326-8227) o al 1-330-994-1760 desde fuera de los Estados Unidos y Canadá.

Gracias por elegir DEEBOT!

Contenidos

1. Instrucciones importantes de seguridad	58
2. Contenidos del paquete y especificaciones técnicas	64
2.1 Contenidos del paquete	64
2.2 Especificaciones.....	64
2.3 Diagrama del producto	65
3. Funcionamiento y programación.....	67
3.1 Sugerencias antes de limpiar	67
3.2 Inicio rápido	69
3.3 Selección del Modo de limpieza.....	72
3.4 Programación del robot.....	73
3.5 Configuraciones adicionales	73
3.6 Sistema de trapeado OZMO opcional	74
3.7 Elección de una opción de aspiración.....	75
4. Mantenimiento	77
4.1 Sistema de trapeado OZMO	77
4.2 Depósito de polvo y filtros	78
4.3 Cepillo principal, opción de aspiración directa y cepillos laterales.....	79
4.4 Otros componentes.....	80
4.5 Mantenimiento regular.....	82
5. Solución de problemas	83

1. Instrucciones importantes de seguridad

INSTRUCCIONES IMPORTANTES DE SEGURIDAD LEA TODAS LAS INSTRUCCIONES ANTES DE USAR ESTE APARATO.

GUARDE ESTAS INSTRUCCIONES

Solamente para uso doméstico

Al utilizar un aparato eléctrico, siempre se deben seguir las instrucciones básicas, incluidas las siguientes:

ADVERTENCIA: Lea todas las instrucciones y advertencias de seguridad. En caso de no seguir las advertencias e instrucciones pueden producirse descargas eléctricas, incendios o lesiones graves.

1. No permita que se utilice como juguete. En caso de que un niño manipule el aparato o de que este funcione cerca de un niño, se debe prestar especial atención.
2. Despeje el área a limpiar. Retire del piso los cables de corriente y objetos pequeños que pueden enredar el aparato. Coloque los flecos de la alfombra debajo de la base de la misma y levante del piso objetos como cortinas y manteles.
3. Si hay un desnivel en el área de limpieza debido a un escalón o escalera, debe utilizar el aparato de manera tal que el mismo pueda detectar el escalón sin caer al vacío. Puede ser necesario colocar una barrera física en el borde para evitar que la unidad se caiga. Asegúrese de que la barrera física no representa un peligro de tropiezo.
4. Utilice el aparato solamente tal y como se describe en este manual. Utilice solamente los accesorios recomendados o vendidos por el fabricante.
5. Asegúrese de que el voltaje de alimentación de energía coincida con el voltaje de energía marcado en la estación base.
6. No toque el enchufe de alimentación ni el aparato con las manos mojadas.
7. Está prohibido el uso de baterías desechables. Para obtener información acerca de la batería, consulte la sección **Especificaciones**.

1. Instrucciones importantes de seguridad

8. No utilice el aparato sin el depósito de polvo o los filtros instalados.
9. No utilice la aspiradora en un área con velas encendidas u objetos frágiles dispuestos en el piso que va a limpiar.
10. No utilice ni guarde el aparato en ambientes extremadamente calientes o fríos (debajo de $-5\text{ }^{\circ}\text{C}/23\text{ }^{\circ}\text{F}$ o por encima de $40\text{ }^{\circ}\text{C}/104\text{ }^{\circ}\text{F}$). Cargue el robot a una temperatura por encima de $0\text{ }^{\circ}\text{C}/32\text{ }^{\circ}\text{F}$ y $40\text{ }^{\circ}\text{C}/104\text{ }^{\circ}\text{F}$.
11. Mantenga el cabello, la ropa suelta, las manos y todas las partes del cuerpo alejadas de las aperturas y de las partes móviles.
12. No utilice el aparato en una habitación donde duerme un bebé o un niño.
13. ÚNICAMENTE para uso en INTERIORES. No utilice el aparato en entornos exteriores, comerciales o industriales. No utilice el aparato en superficies mojadas o en superficies con agua estancada.
14. No permita que el aparato recoja objetos de gran tamaño como piedras, trozos grandes de papel u otros objetos que puedan obstruir el aparato.
15. No utilice el aparato para recoger materiales inflamables o combustibles como gasolina, tóner de impresoras o copiadoras ni en áreas donde puedan estar presentes estos elementos.
16. No utilice el aparato para recoger objetos que se estén quemando o soltando humo, tales como cigarrillos, cerillas, cenizas calientes ni nada que pueda provocar un incendio.
17. No coloque ningún objeto en las aberturas. No utilice con ninguna abertura obstruida; mantener libre de polvo, pelusas, pelos, y cualquier cosa que pueda reducir el flujo de aire.

1. Instrucciones importantes de seguridad

18. Tenga cuidado de no dañar el cable de alimentación. No utilice el cable de corriente para tirar o desplazar el aparato o la base de carga, no utilice el cable como asa, no cierre una puerta con el cable en ella, no tire del cable por bordes o esquinas con filos. No pase el aparato en marcha por encima del cable. Mantenga el cable alejado de superficies calientes. No tire el cable para desconectar el aparato. Para desenchufar el aparato agárrelo desde el enchufe, no desde el cable.
19. Si el cable de corriente está dañado, deberá ser reemplazado por el fabricante o por su agente de servicio para evitar un riesgo.
20. La fuente de alimentación se puede reparar ni volver a utilizar si se daña o se descompone.
21. No utilice con un cable de alimentación o enchufe dañado. No utilice el aparato o la estación base si no funcionan correctamente, se han caído, dañado, se han dejado al aire libre o han entrado en contacto con agua. El cable debe ser **reparado por el fabricante o su agente de servicio con el fin de evitar situaciones de peligro.**
22. **DESCONECTE** el interruptor de energía antes de efectuar operaciones de limpieza y mantenimiento del aparato.
23. Se debe retirar el enchufe del receptáculo antes de efectuar operaciones de limpieza o mantenimiento en la estación base.
24. Retire el aparato de la estación base y **DESCONECTE** el interruptor de energía hacia el aparato antes de quitar la batería para desecharlo.
25. Antes de desechar el aparato, debe quitar y desechar la batería de acuerdo con las leyes y disposiciones locales.
26. Deseche las baterías usadas de acuerdo con las leyes y reglamentos locales.
27. No incinere el aparato incluso si presenta un daño grave. La batería puede explotar en el fuego.

1. Instrucciones importantes de seguridad

28. Si no usará la estación base durante un período prolongado, desenchúfela.
29. El aparato debe ser utilizado de acuerdo con las instrucciones de este Manual de instrucciones. ECOVACS ROBOTICS no se hace responsable los daños o lesiones causados por el uso indebido del aparato.
30. Evite un arranque accidental. Asegúrese de que el interruptor está en la posición de apagado antes de conectar a la batería, recoger o transportar el aparato. Transportar el aparato con el dedo en el interruptor o sobre el aparato energizante con el interruptor puede conducir a accidentes.
31. Cuando no esté utilizando la batería, manténgala alejada de los objetos metálicos, como sujetapapeles, monedas, llaves, clavos, tornillos u otros objetos pequeños de metal, que puedan hacer una conexión entre un terminal y otro. Producir cortocircuitos en los terminales de la batería puede causar quemaduras o incendios.
32. Bajo condiciones indebidas, la batería puede expulsar líquido; evite el contacto con este. En caso de que se produzca contacto accidental, enjuague con agua. Adicionalmente, si el líquido entra en contacto con los ojos, busque atención médica. El líquido expulsado por la batería puede causar irritación en la piel o quemaduras.
33. No utilice una batería ni un aparato que esté dañado o modificado. Las baterías dañadas o modificadas pueden manifestar comportamientos impredecibles, con el consiguiente riesgo de incendio, explosión o de lesiones.
34. No exponga la batería o el aparato al fuego o a temperaturas excesivas. La exposición al fuego o a temperaturas superiores a 130 °C puede causar una explosión. La temperatura de 130 °C es equivalente a la temperatura de 265 °F.

1. Instrucciones importantes de seguridad

35. Siga todas las instrucciones de carga y no cargue la batería ni el aparato si la temperatura excede el rango de temperatura especificado en las instrucciones. Cargar el aparato de manera incorrecta o a temperaturas que estén fuera del rango especificado puede dañar la batería y aumentar el riesgo de incendio.
36. Haga que el mantenimiento lo realice una persona calificada para realizar reparaciones y que utilice solamente piezas de reemplazo idénticas a las originales. Esto asegurará la mantención de la seguridad del producto.
37. No modifique ni intente reparar el aparato o la batería (según corresponda) excepto lo indicado en las instrucciones de uso y cuidado.
38. Coloque los cables de otros dispositivos fuera de la zona que se va a limpiar.
39. No utilice la aspiradora en una habitación donde hayan velas encendidas sobre muebles que le aspiradora pueda golpear o chocar accidentalmente.
40. No permita que los niños se sienten en el aparato.
41. Recargue únicamente con el cargador especificado por el fabricante. Un cargador que sea adecuado para un tipo de batería puede significar un riesgo de incendio si se utiliza con otra batería.
42. Utilice los aparatos solo con baterías específicamente designadas. El uso de cualquier otra batería puede implicar riesgo de lesiones y de incendios.
43. El robot contiene baterías que solo pueden ser reemplazadas por personas calificadas. Para sustituir la batería, comuníquese con Servicio al cliente.
44. Si el robot estará en desuso por un período prolongado, cárguelo por completo, APÁGUELO para almacenarlo y desconecte la estación base.

1. Instrucciones importantes de seguridad

Para desactivar el módulo Wi-Fi del DEEBOT, ENCIENDA el robot. Ponga el robot en la estación base y asegúrese de que los contactos de carga del DEEBOT y los electrodos de la estación base se conecten.

Mantenga presionado el botón de modo AUTO en el robot durante 20 segundos hasta que el DEEBOT emita tres pitidos.

Para activar el módulo Wi-Fi del DEEBOT, APAGUE el robot y ENCIÉNDALO nuevamente. El módulo Wi-Fi se activa cuando el DEEBOT se reinicia.

2. Contenidos del paquete y especificaciones técnicas

2.1 Contenidos del paquete

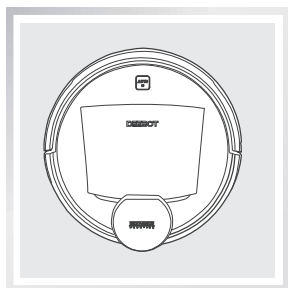

Robot

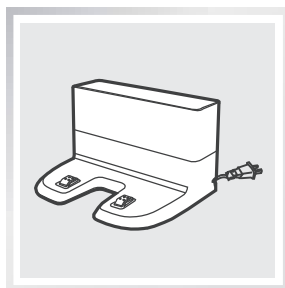

Estación base



Manual de instrucciones

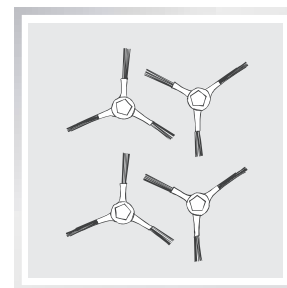

(4) Cepillos laterales

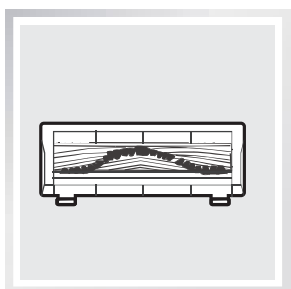

Opción de cepillo principal (preinstalado)

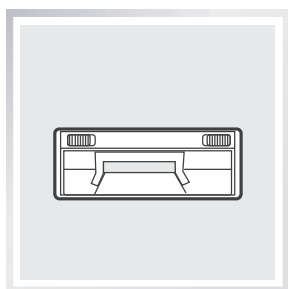

Opción de aspiración directa

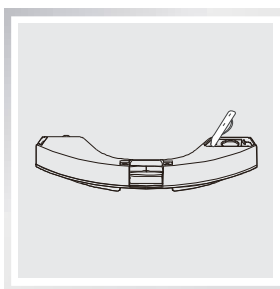

Depósito

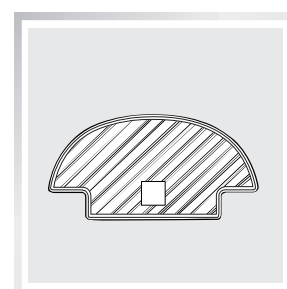

(2) Paños de limpieza de microfibra lavables/reutilizables

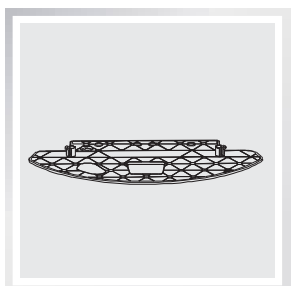

Placa del paño de limpieza

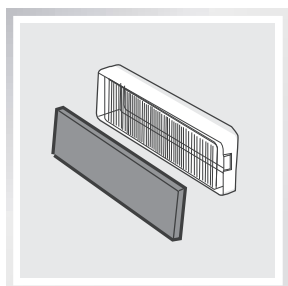

Filtro de esponja y filtro de alta eficiencia

2.2 Especificaciones

Modelo	DG3G		
Voltaje de funcionamiento	14,8 V CC		
Modelo de estación base	CH1630A		
Entrada	100-130 V CA, 50/60 Hz, 0,5 A	Salida	20 V CC, 0,8 A
Batería	S01-LI-148-3200, de litio 3200 mAh, 14,8 V		
Láser	Potencia máx. de 2,5 mW Frecuencia de 1,8 KHz Velocidad de rotación de 300± 5 círculos/min.		

* Las especificaciones técnicas y de diseño pueden cambiar en el curso de la mejora constante del producto.

2. Contenidos del paquete y especificaciones técnicas

2.3 Diagrama del producto

Robot

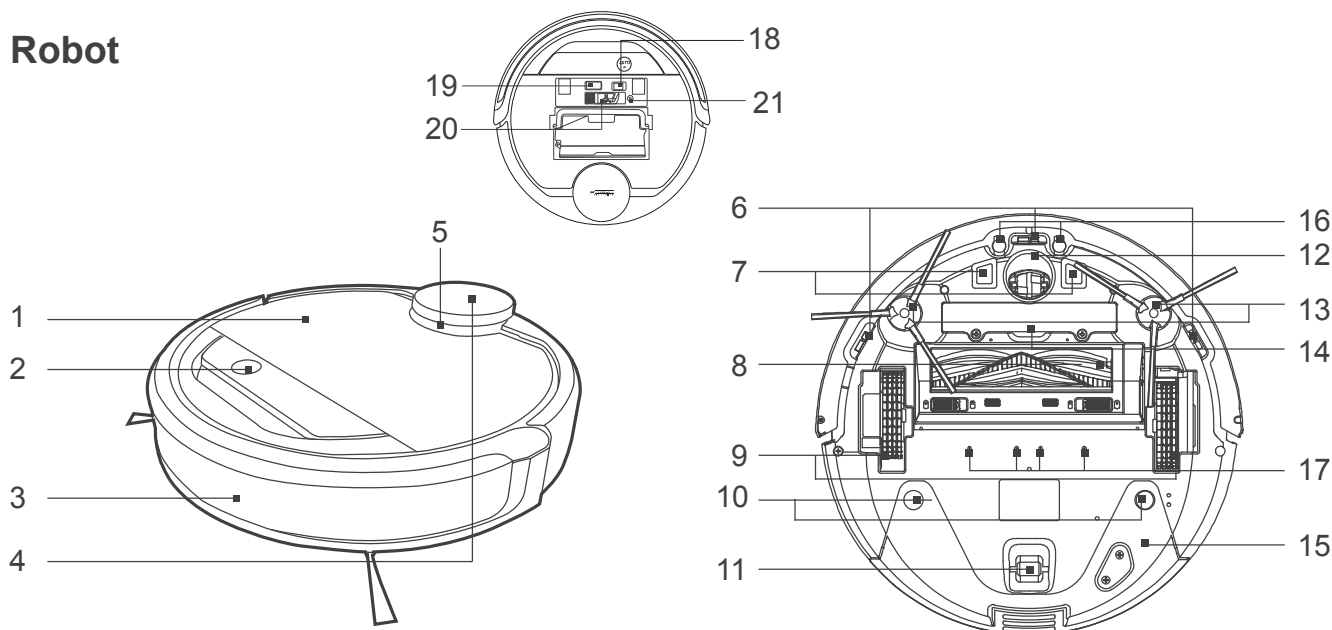

- | | | |
|---|--------------------------------|--|
| 1. Cubierta superior | 8. Opción de cepillo principal | 15. Depósito |
| 2. Panel de control | 9. Ruedas motrices | 16. Sensor detector de alfombras |
| 3. Sensores anticolidión y carril de tope | 10. Ranuras del depósito | 17. Tomas de agua |
| 4. LDS (sensor de distancia láser) | 11. Rueda de rodillos | 18. Interruptor de encendido |
| 5. Carril de tope con LDS | 12. Rueda universal | 19. Puerto de actualización |
| 6. Sensores anticaída | 13. Cepillos laterales | 20. Herramienta de limpieza multifuncional |
| 7. Contactos de carga | 14. Batería | 21. Botón RESETEAR |

Panel de control

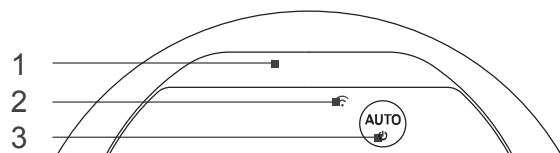

- | |
|--------------------------------|
| 1. La luz indicadora de estado |
| 2. Luz indicadora de Wi-Fi |
| 3. Botón Modo AUTO |

Estación base

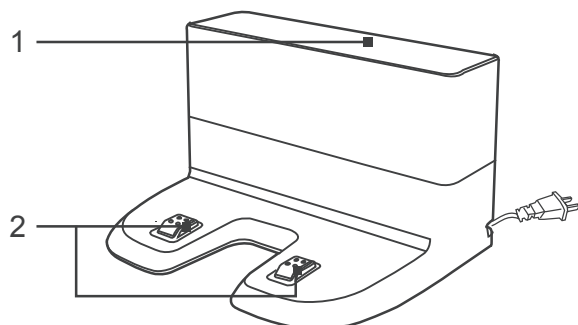

- | |
|------------------------------------|
| 1. Generadores de señal infrarroja |
| 2. Clavijas del puerto de carga |

2. Contenidos del paquete y especificaciones técnicas

Depósito de polvo

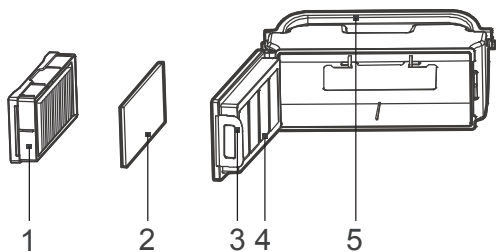

1. Filtro de alta eficiencia
2. Filtro de esponja
3. Cierre del depósito de polvo
4. Tapa del depósito de polvo
5. Mango del depósito de polvo

Sistema de trapeado OZMO avanzado

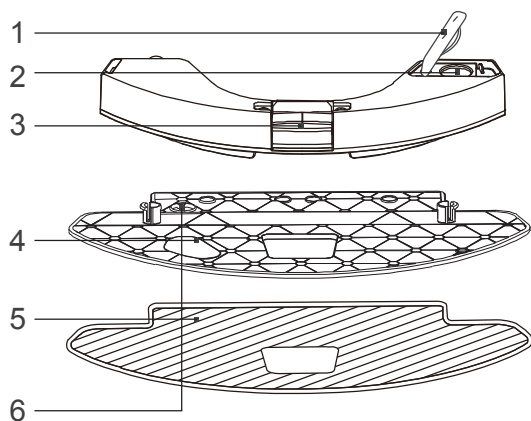

1. Cubierta de entrada de agua
2. Entrada de agua
3. Botón de liberación del depósito
4. Placa del paño de limpieza
5. Paño de limpieza de microfibra lavable/reutilizable
6. Imán

3. Funcionamiento y programación

3.1 Sugerencias antes de limpiar

ADVERTENCIA: No utilice el DEEBOT en superficies mojadas o en superficies con agua estancada.

El DEEBOT utiliza la tecnología SMART NAVI (sistema exclusivo de mapeo y exploración láser) para explorar y generar un mapa del entorno del hogar. Antes de hacer funcionar el DEEBOT, tómese unos minutos para revisar el área a limpiar y retire cualquier obstáculo que pueda interferir en la limpieza.

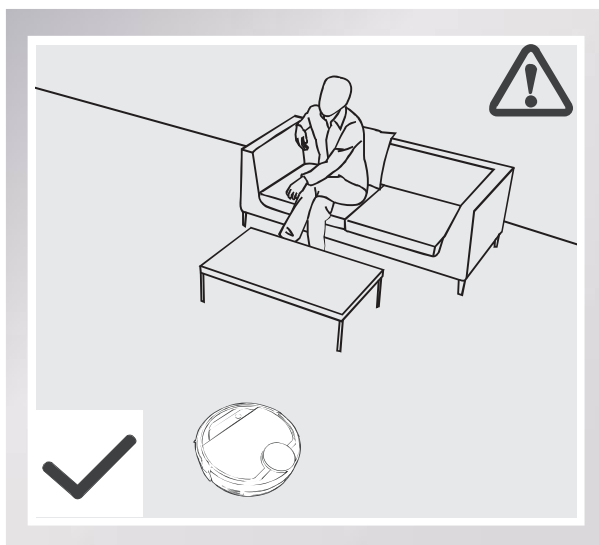

Supervise al DEEBOT durante su primera limpieza y ayude en caso de que haya un problema.

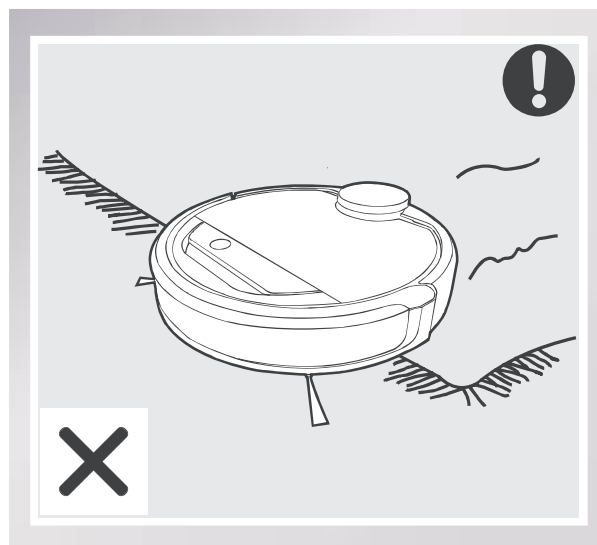

Antes de utilizar el producto sobre una alfombra con bordes de flecos, doble los bordes de la alfombra bajo sí misma.

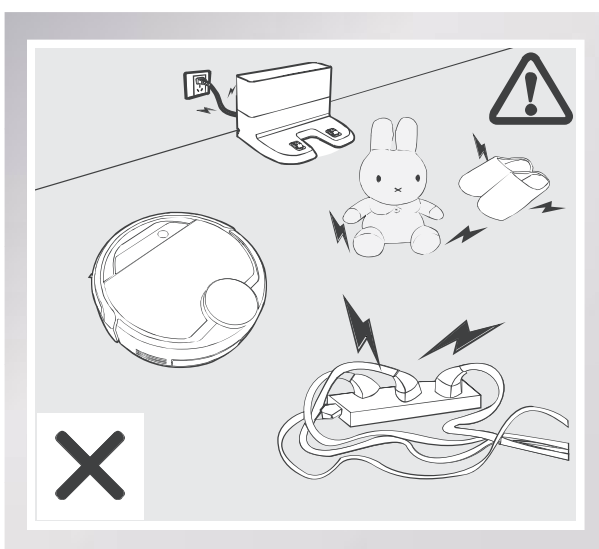

Retire los cables de alimentación y los objetos pequeños del piso que puedan enredarse el producto. Despeje el área que va a limpiar y deje los muebles como sillas en un lugar apropiado.

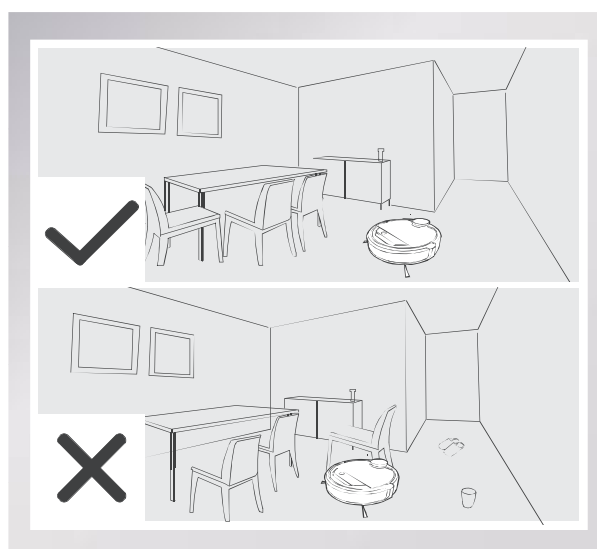

3. Funcionamiento y programación

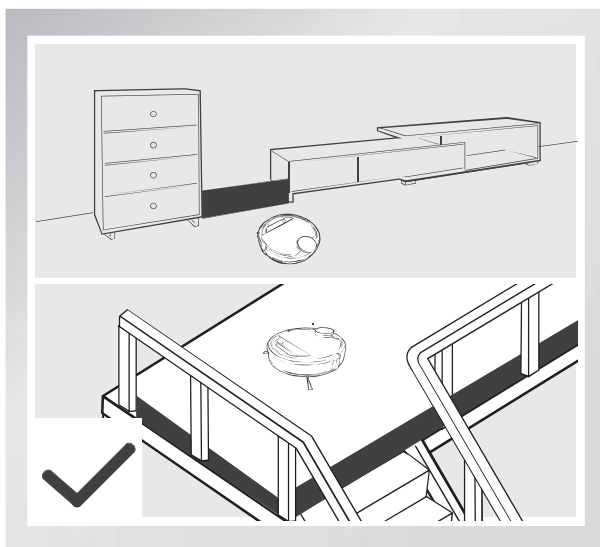

Si hay un escalón o una escalera en el área a limpiar, asegúrese de operar el DEEBOT para que sus sensores anticaída puedan detectar el desnivel. Puede ser necesario interponer una barrera física en la orilla del desnivel para impedir que la unidad caiga.

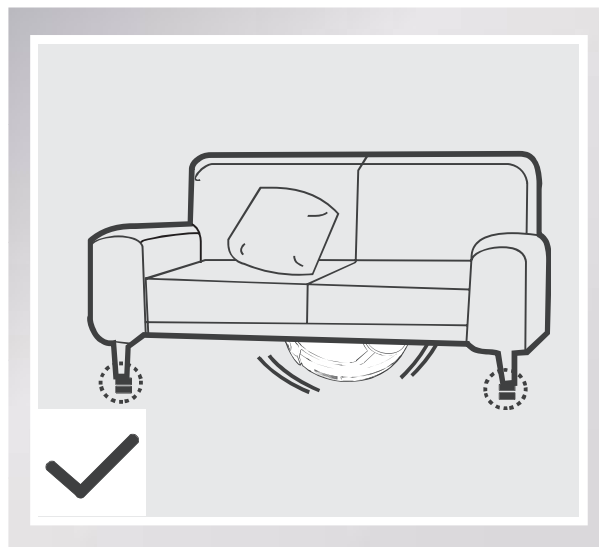

Tenga presente que el DEEBOT necesita un espacio mínimo de 11 cm (4,3") para limpiar debajo de muebles sin complicaciones.

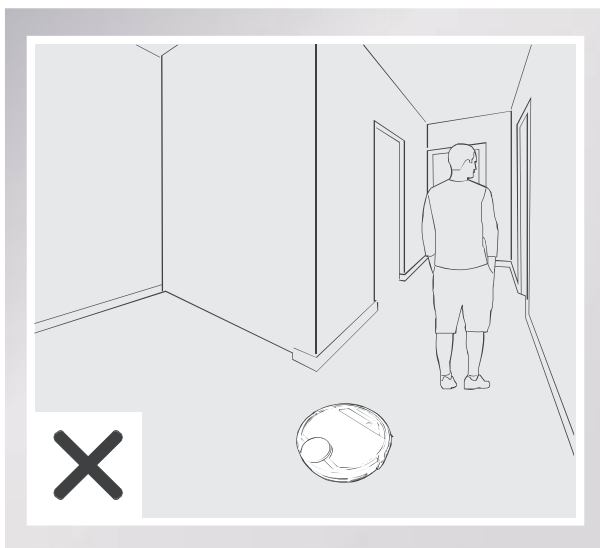

No permanezca en espacios estrechos, tales como pasillos, ya que es posible que el DEEBOT no logre identificar el área que debe limpiar.

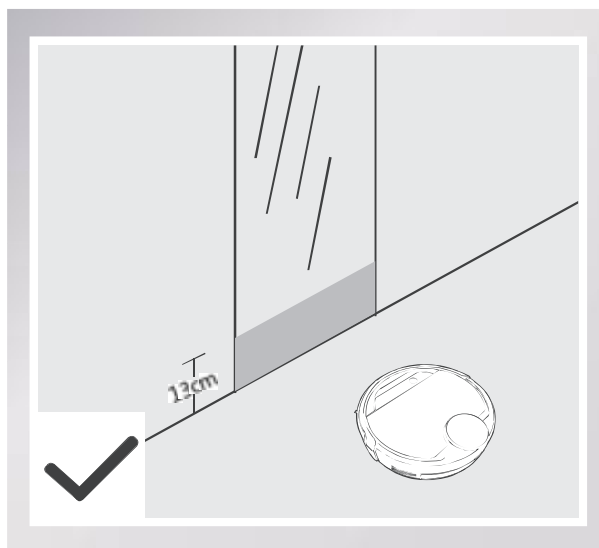

Cubra las superficies reflectantes de 13 cm (5,1") del piso.

Tenga presente que el DEEBOT se puede subir sobre objetos de menos de 1,5 cm (0,6") de altura. Si es posible, quite estos objetos.

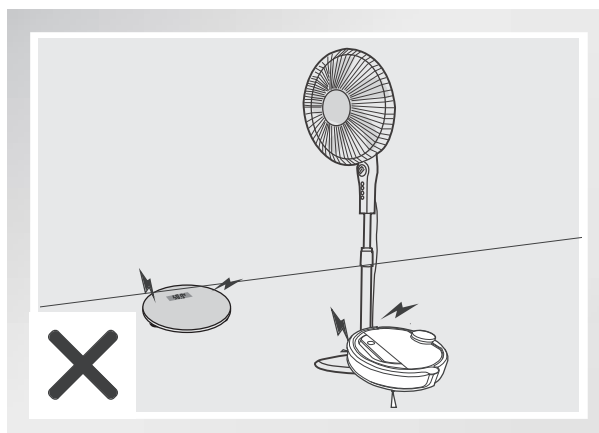

3. Funcionamiento y programación

3.2 Inicio rápido

- Quite la banda de protección del carril de tope del robot antes de utilizarlo.

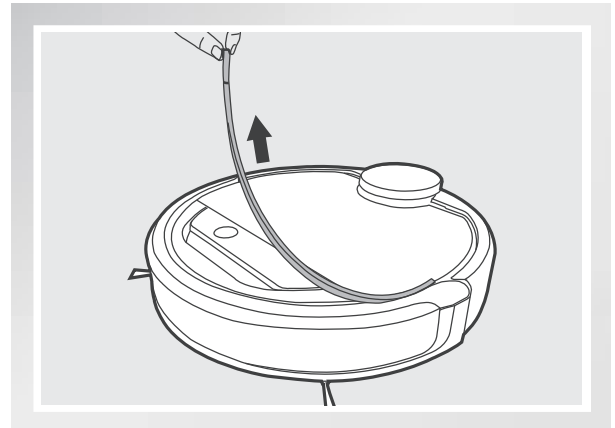

1 Ubicación de la estación base

- Ponga la estación base en una superficie a nivel de suelo, apoyada contra la pared, con la base perpendicular al piso. Mantenga un área inmediata de 1,5 m (5') frente al cargador y 0,5 m (1,6') a ambos costados libre de objetos y superficies reflectantes.
- Conecte la estación base.

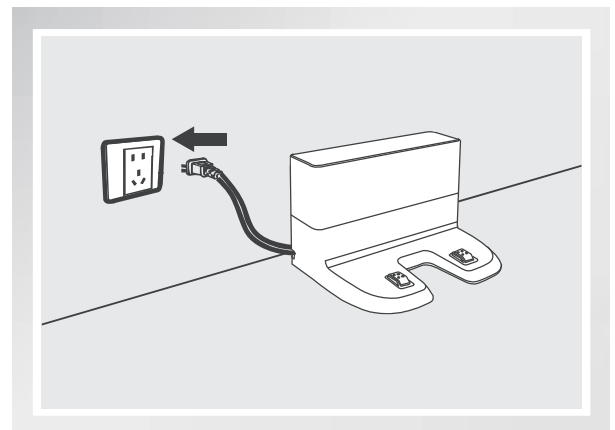
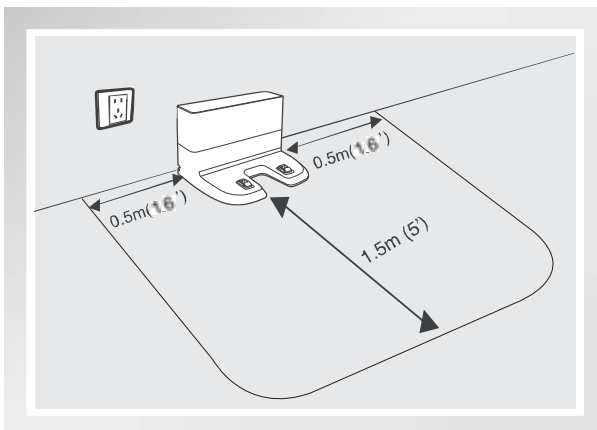

* No cambie la ubicación de la estación base después de que el DEEBOT explore el entorno. Si es necesario reubicar la estación base, APAGUE y ENCIENDA el DEEBOT para que vuelva a explorar el entorno. Como alternativa, use la aplicación de ECOVACS para dirigir el robot, de manera que este vuelva a explorar el entorno.

3. Funcionamiento y programación

2 Instale los cepillos laterales

- Conecte los cepillos laterales a la parte inferior del DEEBOT. Para hacerlo, presione cada cepillo contra la ranura correspondiente según los colores hasta oír un clic.

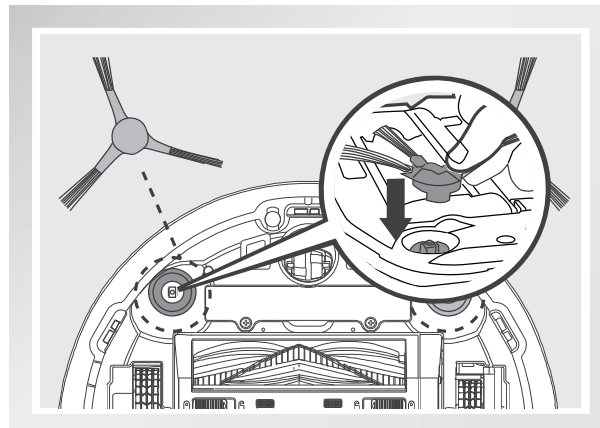

3 Enciéndalo

- Abra la cubierta superior. Mueva el interruptor de encendido a la posición ON (Encendido). "I"=encendido; "O"=apagado. El panel de control se ilumina y el DEEBOT comienza a reproducir una melodía. El DEEBOT está encendido cuando el panel de control se ilumina.

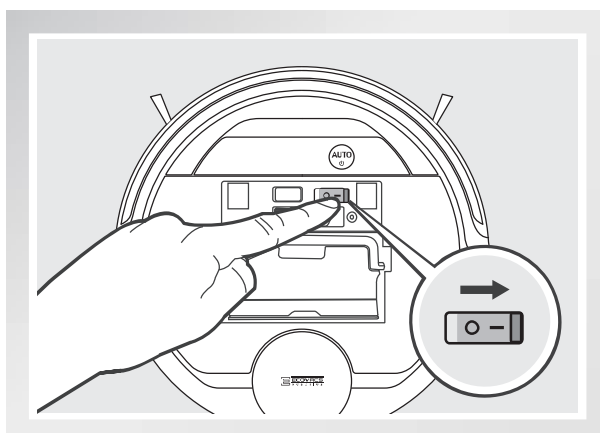

* Se recomienda mantener el DEEBOT encendido y cargando cuando no esté en funcionamiento en lugar de apagarlo.

4 Cargue el DEEBOT

- Ponga el DEEBOT en la estación base, asegurándose de que los contactos de carga del DEEBOT y los electrodos de la estación base se conecten.
- Cargue el DEEBOT por un mínimo de 4 horas antes del primer uso.

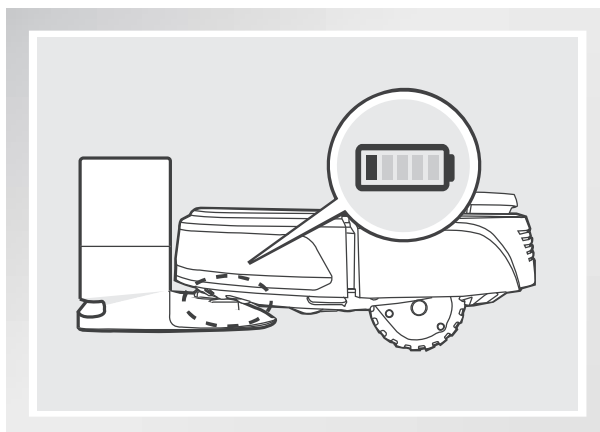

- * Asegúrese de que el interruptor está encendido antes de realizar la carga. (La "O" indica que está APAGADO y la "I" indica que está ENCENDIDO).
- * El botón Modo AUTO parpadea lentamente cuando el DEEBOT se está cargando. El botón Modo AUTO deja de iluminarse cuando el DEEBOT está completamente cargado.
- * Cuando el DEEBOT termina el ciclo de limpieza o cuando queda poca batería, este vuelve por sí solo y de manera automática a la estación base para recargarse. El DEEBOT también se puede enviar de vuelta a la estación base en cualquier momento mediante la aplicación de ECOVACS o presionando el botón AUTO en el robot durante 3 segundos.
- * Vacíe el agua restante del depósito y retire la placa del paño de limpieza antes de cargar el DEEBOT.

3. Funcionamiento y programación

5 Inicio

- Presione el botón Modo AUTO en el DEEBOT. El DEEBOT se mueve por los alrededores para explorar el entorno y crear el mapa, luego comienza a trabajar en Modo de limpieza AUTO al mismo tiempo.

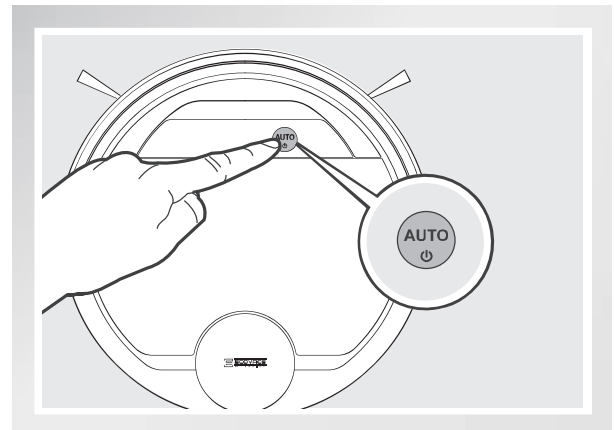

- * El DEEBOT debe estar encendido para que realice la limpieza.
- * Para obtener más información sobre la elección de otro modo de limpieza, consulte la sección 3.3, Selección del modo de limpieza.
- * No mueva manualmente el robot cuando esté limpiando o cargándose.
- * Para agregar agua en el depósito cuando el DEEBOT está limpiando, pause el robot. No lo mueva manualmente. Pulse el botón de liberación del depósito y extraiga el depósito.

6 Pausa

- Pause el DEEBOT presionando el botón Modo AUTO en el robot.

- * El panel de control del robot se apaga si el robot está en pausa durante más de diez minutos. Presione el botón Modo AUTO en el DEEBOT para volver encender el robot.

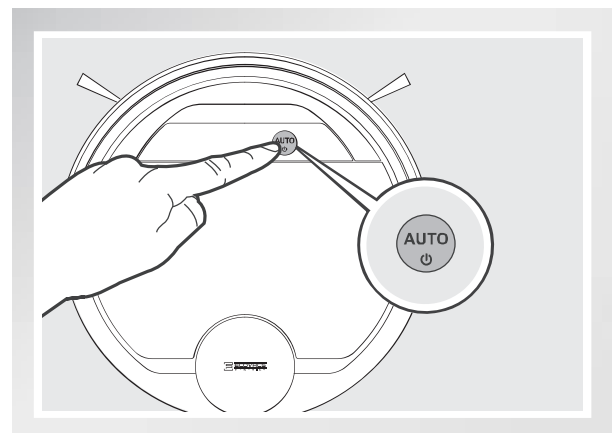

3. Funcionamiento y programación

7 Apagado

- Ponga el DEEBOT en pausa. Abra la cubierta superior del robot. Mueva el interruptor de encendido a la posición OFF (Apagado) para apagar el robot. "I"=encendido; "O"=apagado.

* Cuando el DEEBOT no se encuentre limpiando, se sugiere mantenerlo encendido y cargando.

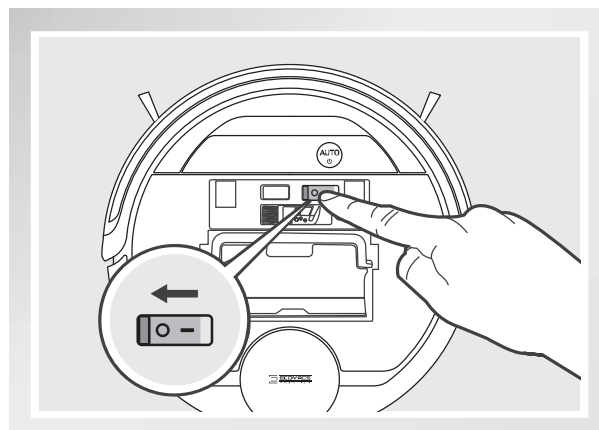

* Para los modelos con conectividad de la aplicación, se pueden usar distintas funciones mediante la aplicación de ECOVACS.

3.3 Selección del Modo de limpieza

El DEEBOT tiene diversos Modos de limpieza para elegir y limpiar de manera efectiva distintos tipos de pisos. Los modos de limpieza se seleccionan mediante la aplicación de ECOVACS.

1 Modo de limpieza AUTO

- Este es el modo de uso más habitual. En el Modo de limpieza AUTO, el DEEBOT limpia en un patrón en línea recta hacia delante y hacia atrás.

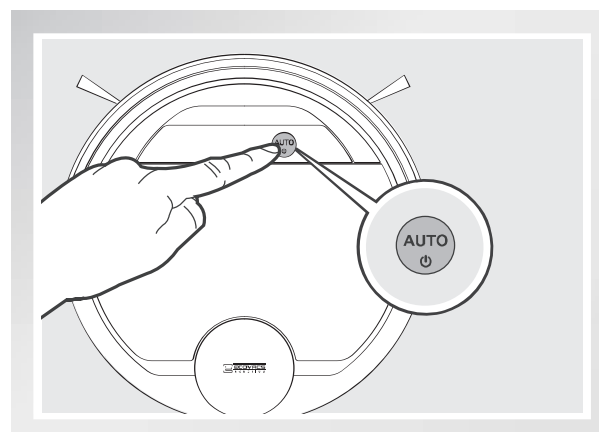

2 Modo de limpieza Spot

- Este modo se aplica para áreas con alta concentración de polvo o suciedad. En el Modo de limpieza Spot, el DEEBOT se centra en limpiar áreas seleccionadas. Se pueden seleccionar áreas específicas para limpiar en el mapa con el Modo de limpieza Spot usando la aplicación de ECOVACS.

3. Funcionamiento y programación

3 Modo de limpieza de área

- Después de que el DEEBOT explore y mapee el entorno, se pueden seleccionar las áreas específicas en el mapa para que se realice la limpieza con el Modo de limpieza de área usando la aplicación de ECOVACS.

3.4 Programación del robot

Programación de horarios

El DEEBOT se puede programar semanalmente para limpiar varias veces al día en momentos específicos mediante la aplicación de ECOVACS.

3.5 Configuraciones adicionales

Barrera virtual

Una barrera virtual impide que el DEEBOT realice la limpieza de un área específica. El límite virtual se puede definir usando la aplicación de ECOVACS.

Función de limpieza continua

Cuando se activa la función de limpieza continua, una vez que el DEEBOT se carga completamente, este automáticamente se devuelve y continúa con la limpieza de las áreas que quedaron sin limpiar durante la última tarea de limpieza.

3. Funcionamiento y programación

3.6 Sistema de trapeado OZMO opcional

El DEEBOT tiene un sistema de trapeado OZMO opcional que usa un paño de limpieza de microfibra lavable/reutilizable y una placa para el paño de limpieza conectada a un depósito patentado. El paño de limpieza de microfibra lavable/reutilizable automáticamente humedece la mopa y luego seca el piso para dejarlo impecable.

- * Cuando se usa el sistema de trapeado, el DEEBOT detecta y evita automáticamente la alfombra.
- * Después de que el DEEBOT termine de trapear, vacíe el agua restante del depósito.
- * Vacíe el agua restante del depósito y retire la placa del paño de limpieza antes de cargar el DEEBOT.
- * Mantenga el depósito instalado cuando el robot esté limpiando o cargándose.

1 Agregue agua al depósito.

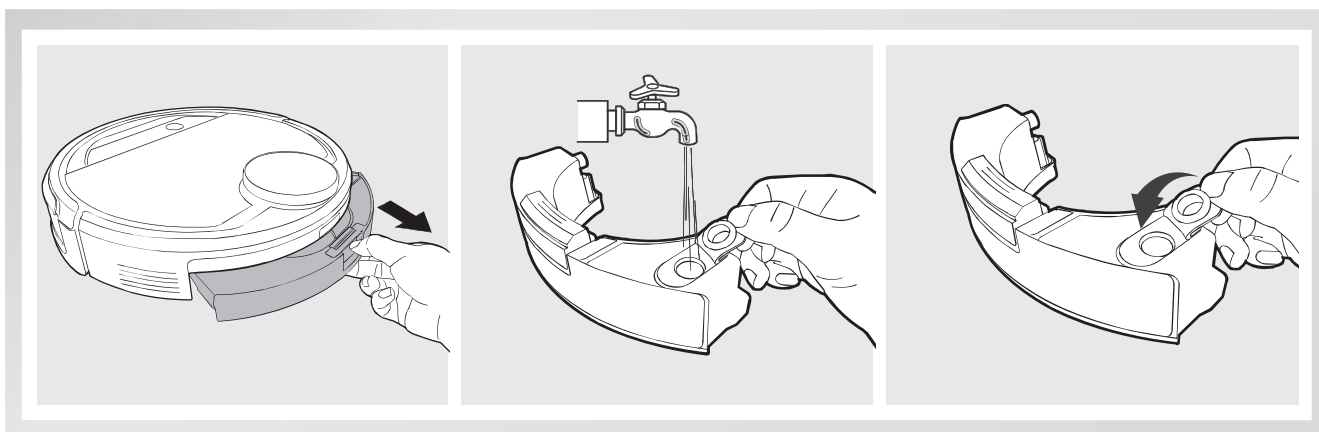

2 Fije el paño de limpieza e instale el paño de limpieza y el depósito.

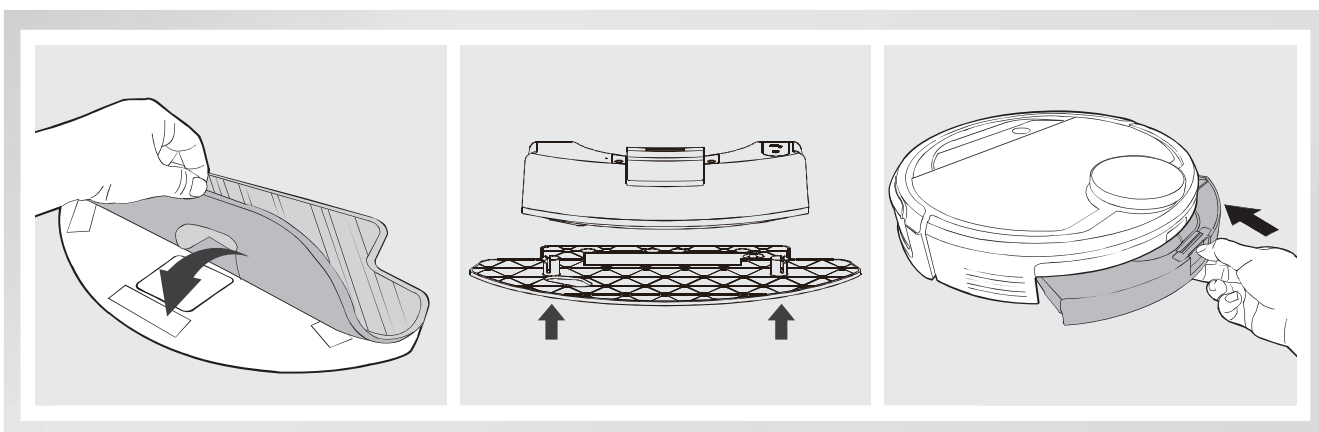

3. Funcionamiento y programación

3 Inicio

Seleccione el modo de limpieza deseado. El DEEBOT barre, levanta, aspira, pasa la mopa y seca en el modo seleccionado.

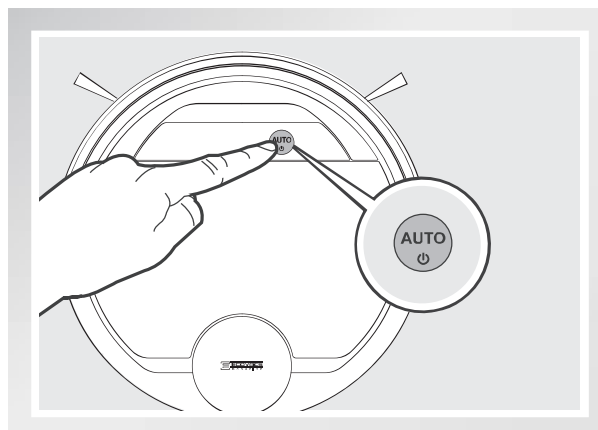

3.7 Elección de una opción de aspiración

El robot tiene 2 opciones intercambiables de aspiración para su comodidad.

Opción de cepillo principal: La mejor opción para realizar una limpieza profunda con la combinación del cepillo principal y una aspiración potente. La opción de cepillo principal viene preinstalado en el DEEBOT.

Opción de aspiración directa: La mejor opción para realizar la limpieza diaria sin el cepillo principal para obtener potencia de aspiración directa. Esta opción de aspiración se diseñó específicamente para limpiar cabellos sin que se produzcan enredos.

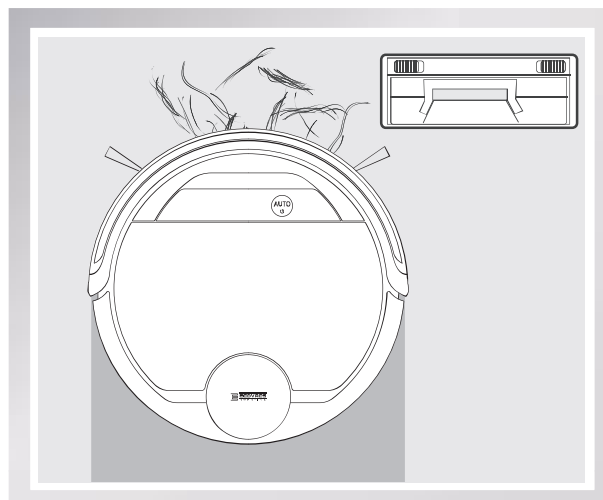
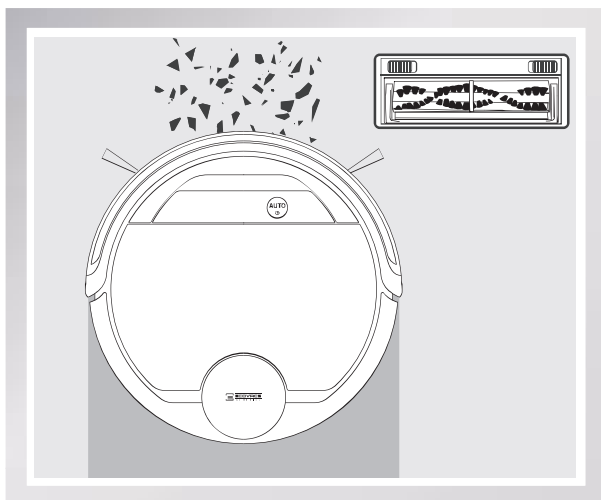

3. Funcionamiento y programación

Instale la opción de aspiración directa

Ponga el robot al revés. Presione ambos botones en la opción de cepillo principal y retire la cubierta del cepillo principal. Retire el cepillo principal.

Alinee las pestañas de la opción de aspiración directa con las ranuras de la parte inferior del robot. Presione hasta que el componente encaje en el lugar.

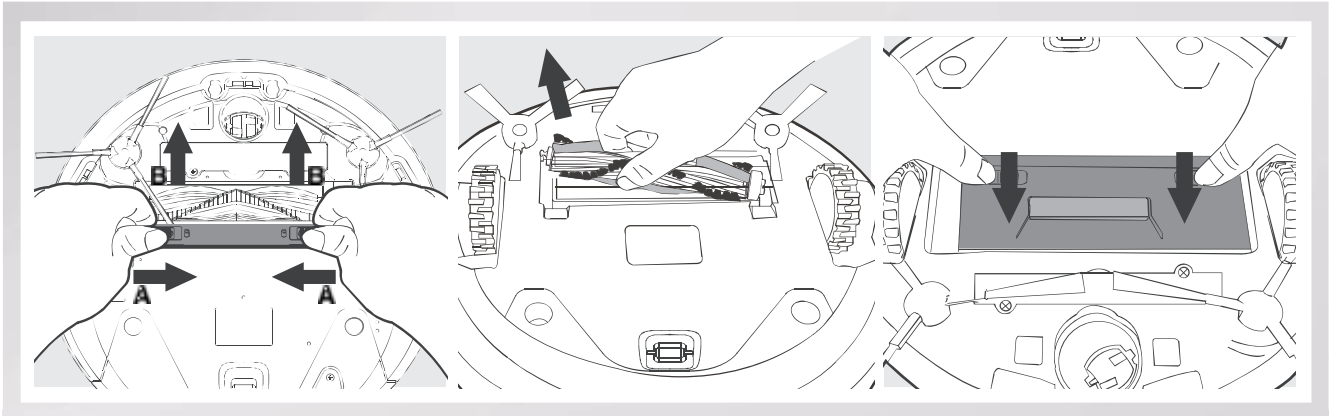

Instale la opción de cepillo principal

Ponga el robot al revés. Presione ambos botones de la opción de aspiración directa y quite la opción de aspiración directa.

Inserte el cepillo principal en la parte inferior del robot.

Alinee las pestañas de la cubierta del cepillo principal con las ranuras de la parte inferior del robot. Presione hasta que el componente encaje en el lugar.

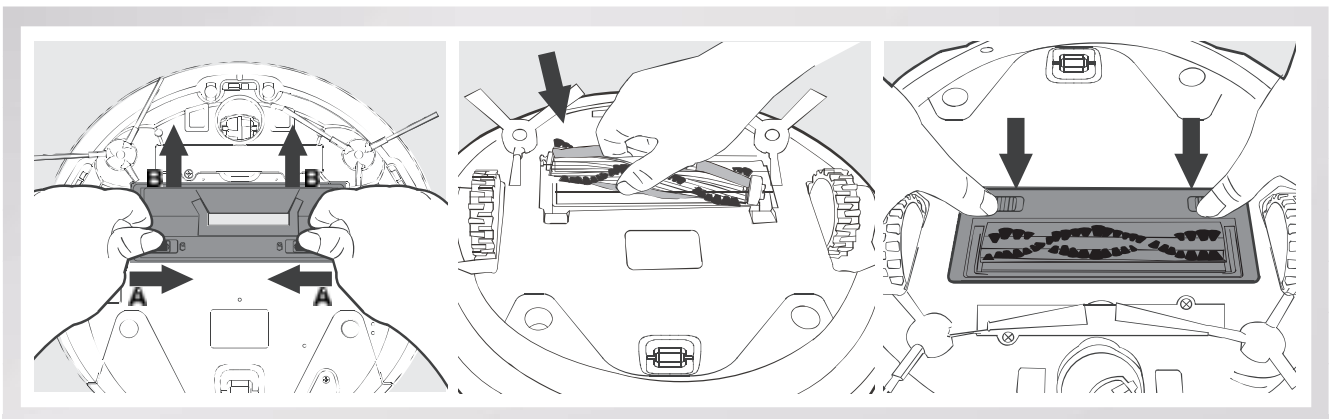

4. Mantenimiento

Antes de realizar la limpieza y el mantenimiento del DEEBOT, APAGUE el robot y desconecte la estación base.

4.1 Sistema de trapeado OZMO

Después de que el DEEBOT termine de trapear, retire el depósito del DEEBOT y realice de inmediato el mantenimiento del depósito, el paño de limpieza y la placa del paño de limpieza.

Presione el botón de liberación y tire para extraer el depósito. Quite la placa del paño de limpieza y retire el paño de limpieza.

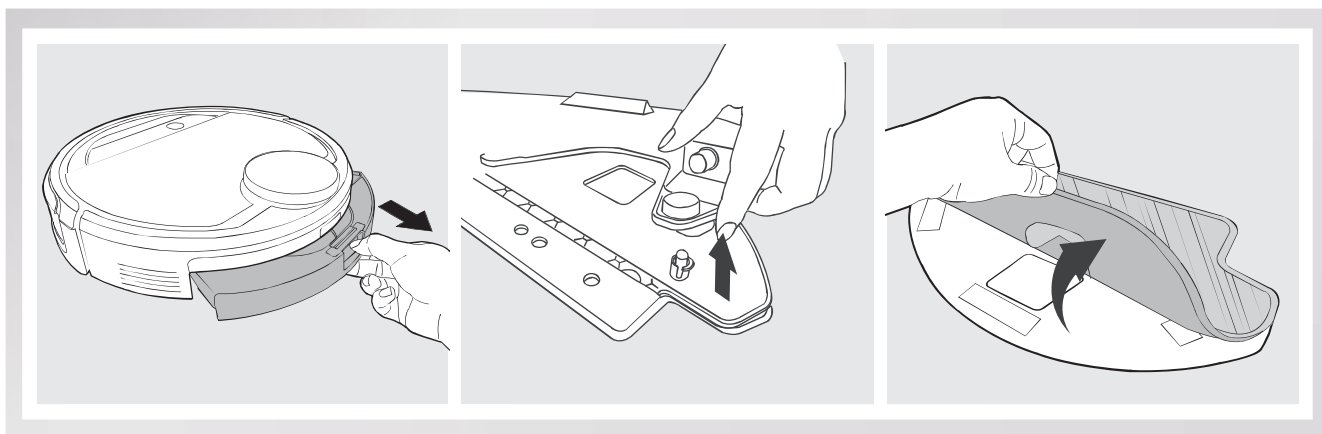

Quite cualquier resto de agua que pueda haber en el en el receptáculo.

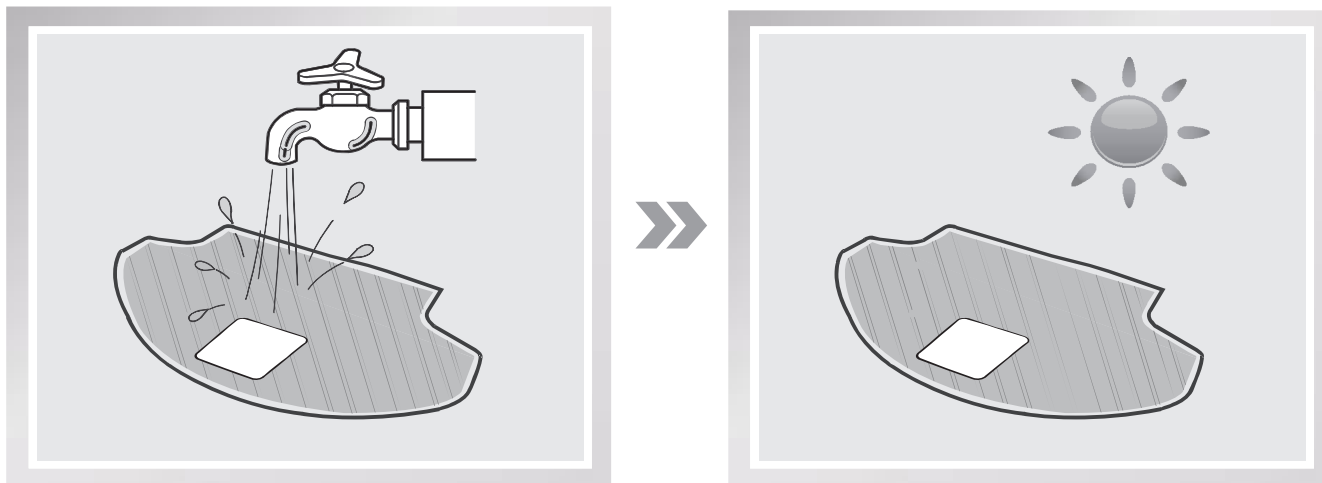

Lave el paño de limpieza y deje que se seque en una superficie plana.

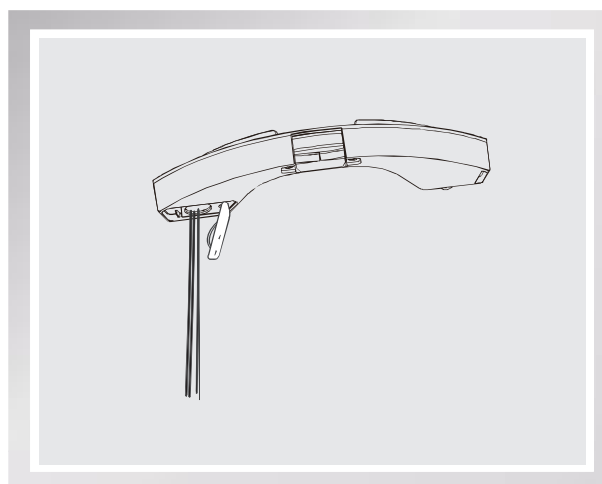

4. Mantenimiento

Limpie el exterior del depósito con un paño seco y déjelo secar en una superficie plana. Evite la exposición a la luz solar directa.

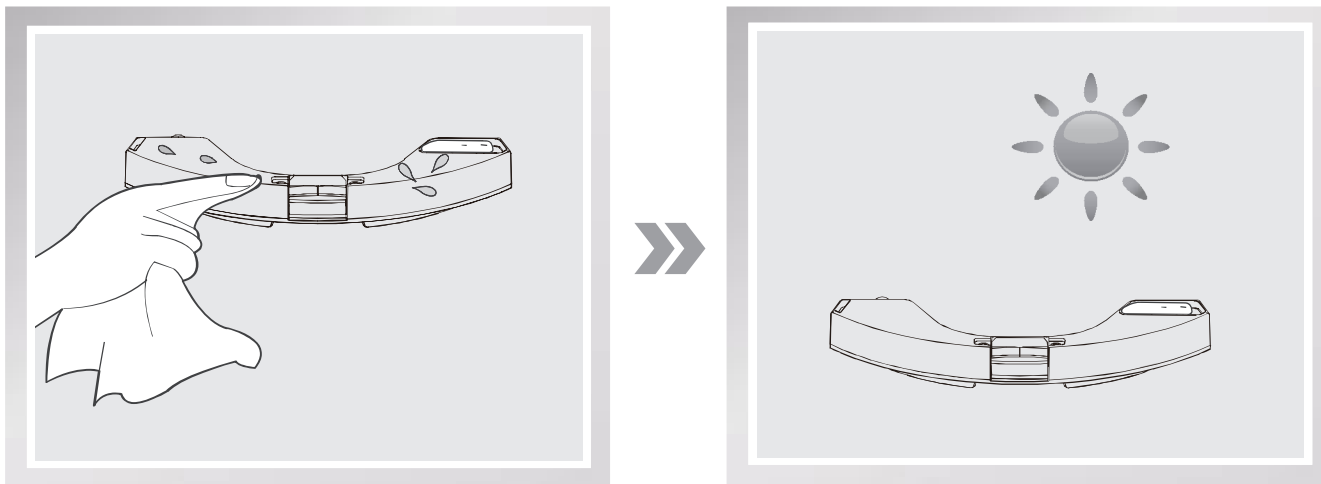

4.2 Depósito de polvo y filtros

Abra la cubierta superior del DEEBOT y quite el depósito de polvo. Abra el cierre del depósito de polvo y vacíelo.

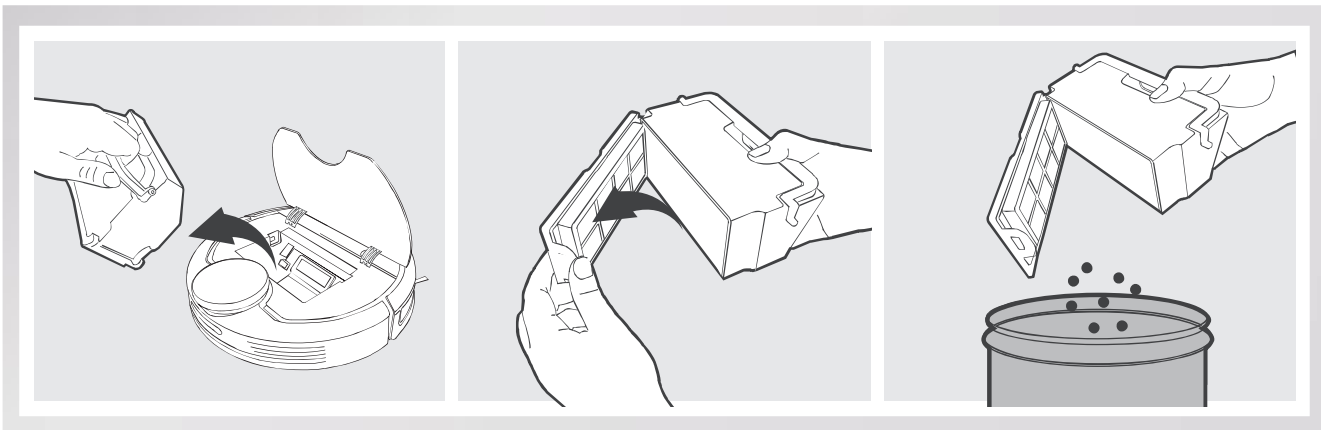

Saque los filtros. Sacuda los filtros de alta eficiencia para limpiarlos. No lave en agua el filtro de alta eficiencia.

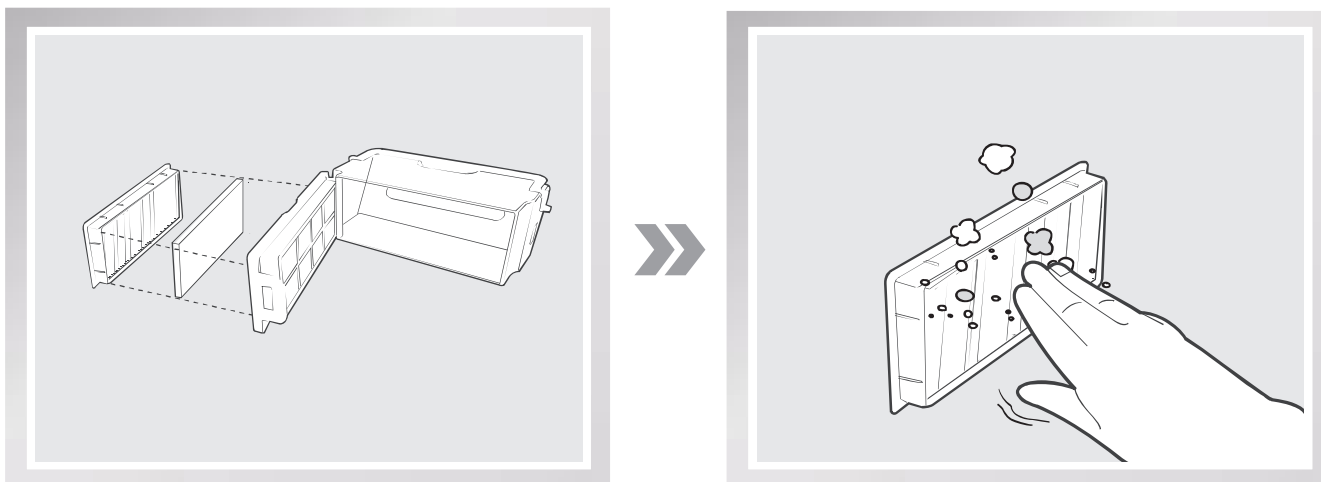

4. Mantenimiento

Enjuague el depósito de polvo y el filtro de red con agua de la llave.

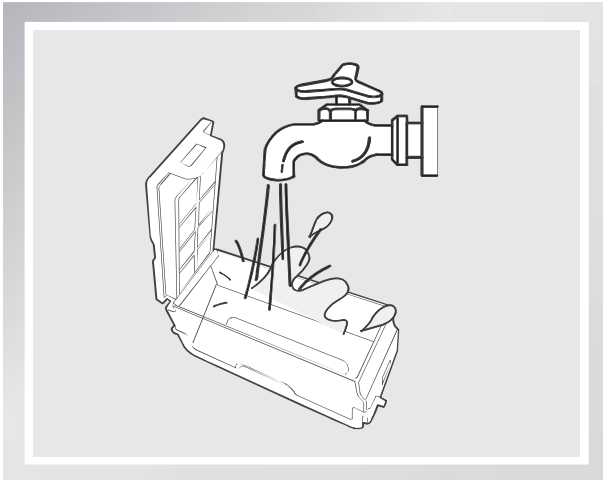

Seque el depósito de polvo y los filtros de red por completo antes de reinstalarlos.

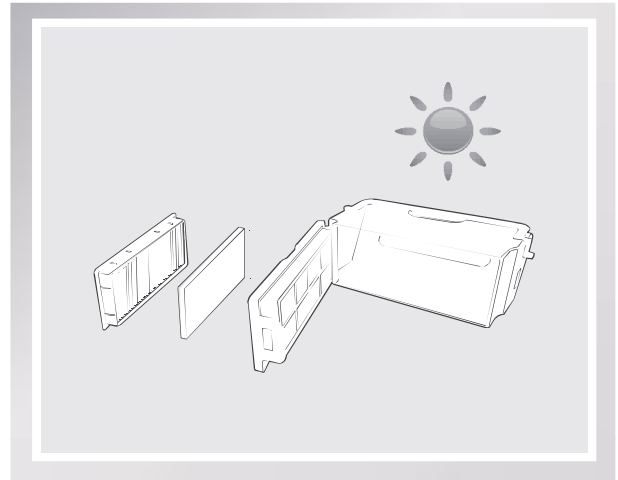

4.3 Cepillo principal, opción de aspiración directa y cepillos laterales

* Para facilitar el mantenimiento se proporciona una herramienta de limpieza multifuncional. Manéjela con cuidado; esta herramienta de limpieza tiene bordes afilados.

Cepillo principal

Ponga el robot al revés. Presione ambos botones en la opción de cepillo principal y retire la cubierta del cepillo principal. Retire el cepillo principal. Utilice la herramienta de limpieza multifuncional para cortar y quitar cualquier cabello enredado alrededor del cepillo principal. Quite los pelos y la suciedad que se haya enredado en el cepillo principal.

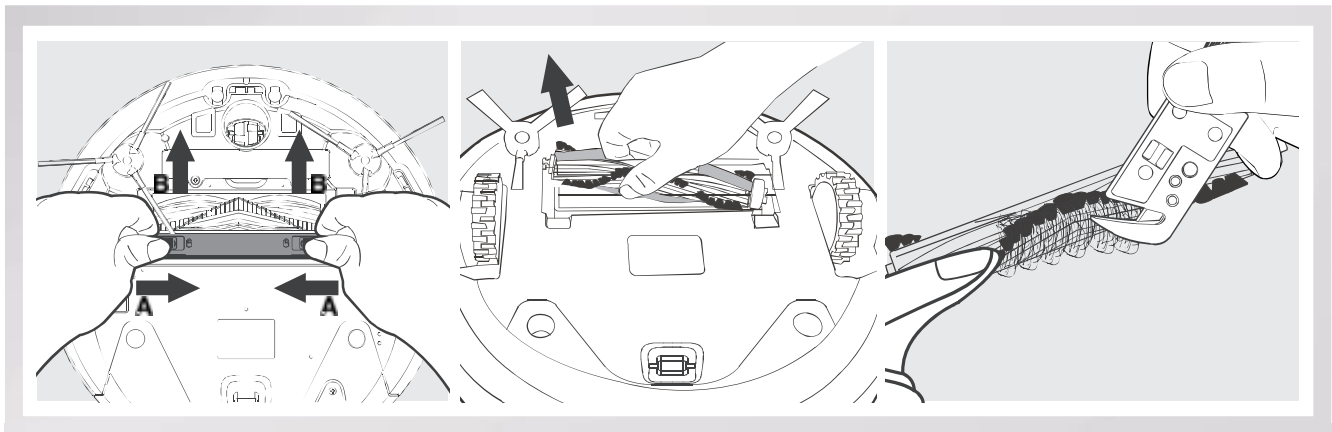

Opción de aspiración directa

Limpe la opción de aspiración directa con un paño seco.

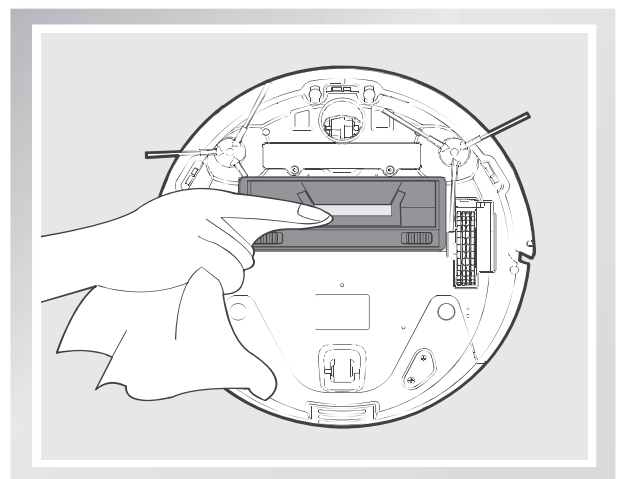

4. Mantenimiento

Cepillos laterales

Quite los cepillos laterales. Elimine los pelos o la suciedad que se haya enredado alrededor del cepillo lateral con la herramienta de limpieza multifuncional proporcionada y limpie las ranuras con un paño limpio.

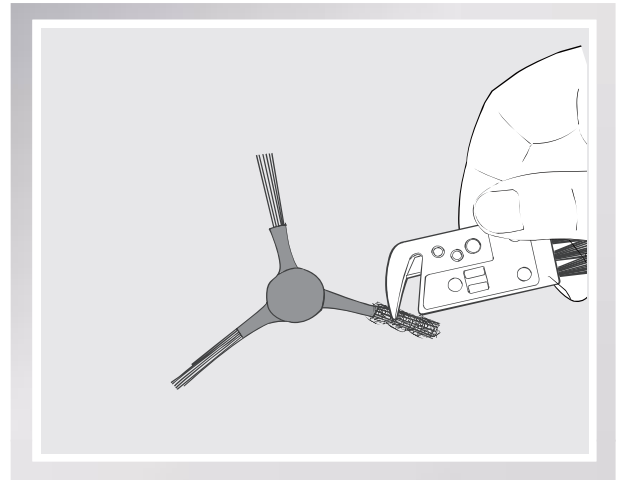

4.4 Otros componentes

Utilice la herramienta de limpieza multifuncional para cortar y quitar cualquier cabello enredado alrededor de la rueda universal.

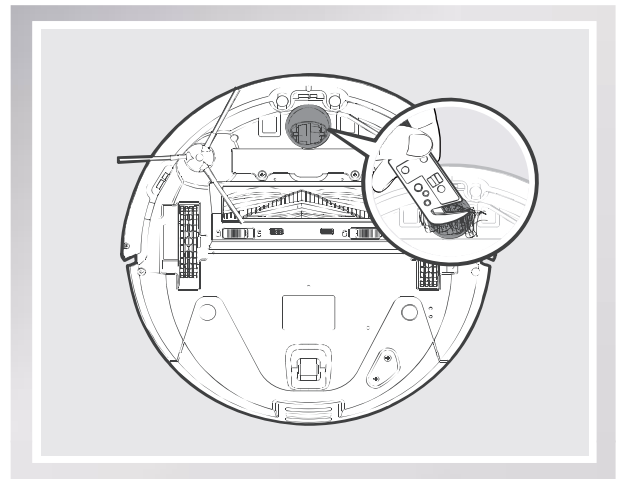

Limpe los sensores anticaída con el cepillo de la herramienta de limpieza multifuncional para mantener su eficacia.

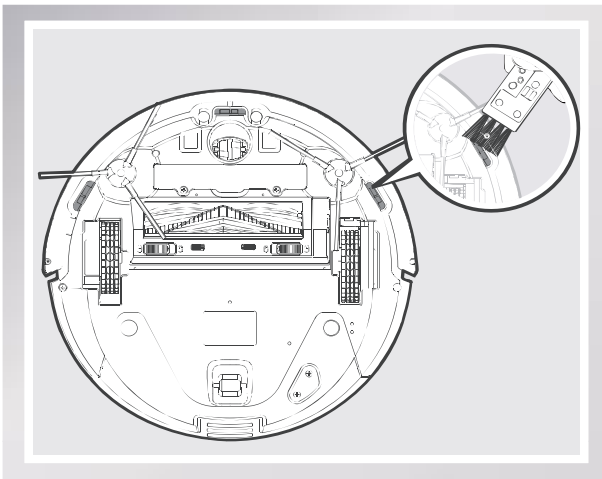

Limpe el carril de tope con el cepillo de la herramienta de limpieza multifuncional.

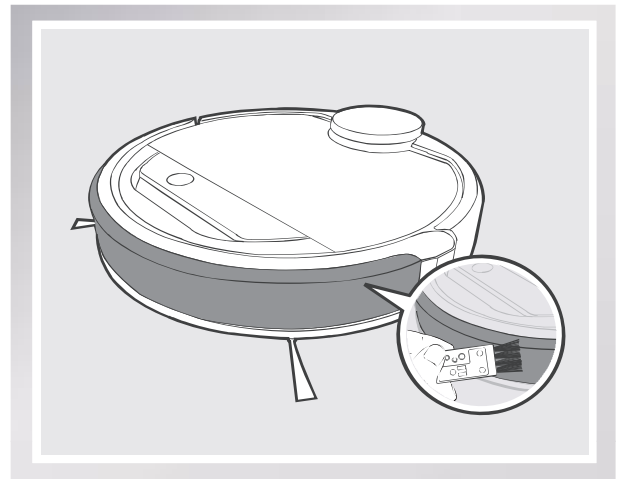

4. Mantenimiento

* Antes de limpiar los contactos de carga y las clavijas de la estación base del robot, APAGUE el robot y desconecte la estación base.

Limpie los contactos de carga y las clavijas de la estación base del robot con un paño seco para mantener su eficacia.

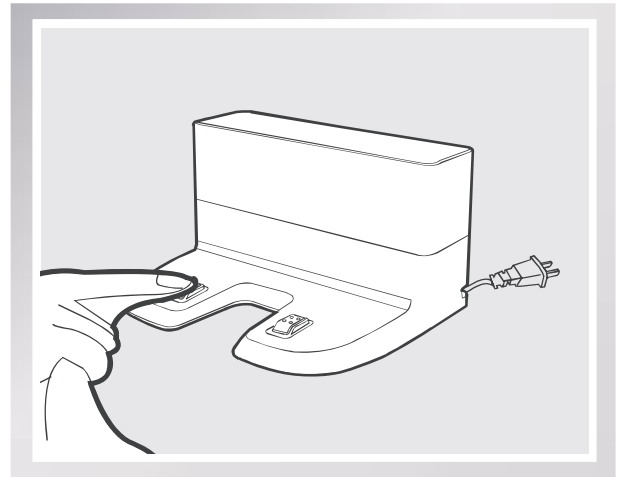
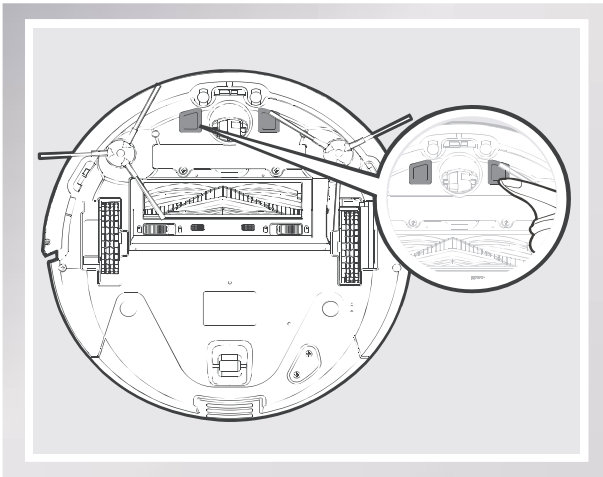

4. Mantenimiento

4.5 Mantenimiento regular

Para mantener el rendimiento del DEEBOT al máximo, realice el mantenimiento y los reemplazos según la frecuencia que se indica a continuación. Para facilitar el mantenimiento se proporciona una herramienta de limpieza multifuncional. Manéjela con cuidado; esta herramienta de limpieza tiene bordes afilados.

Pieza del robot	Frecuencia de mantenimiento	Frecuencia de reemplazo
Paño de limpieza	Después de cada uso	Cada 50 lavados
Recipiente de polvo/depósito/ placa del paño de limpieza	Después de cada uso	/
Cepillo lateral	Una vez cada 2 semanas	Cada 3-6 meses
Cepillo principal	Una vez por semana	Cada 6-12 meses
Filtro de esponja/filtro de alta eficiencia	Una vez por semana (dos veces por semana si hay mascotas en la casa)	Cada 4-6 meses
Rueda universal Sensores anticaída Carril de tope Contactos de carga Clavijas de la estación base	Una vez por semana	/

Nota: ECOVACS fabrica diversos conjuntos y piezas de reemplazo. Comuníquese con Servicio al cliente para obtener más información sobre las piezas de reemplazo.

5. Solución de problemas

N.º	Malfuncionamiento	Posibles causas	Soluciones
1	El DEEBOT no carga.	El DEEBOT no enciende.	Encienda el DEEBOT.
		El DEEBOT no se ha conectado con la estación base.	Asegúrese de que los contactos de carga del robot estén conectados con los electrodos de la estación base. Puede mover manualmente el robot para hacer la conexión si es necesario.
		La estación base está desenchufada mientras el DEEBOT está ENCENDIDO, lo que consume batería.	Enchufe la estación base y asegúrese de que el DEEBOT está ENCENDIDO. Mantenga el DEEBOT en la estación base para asegurarse de que la carga de la batería está completa y pueda funcionar en cualquier momento.
		La batería está completamente descargada.	Reactive la batería. Enciéndalo. Coloque el DEEBOT en la estación base manualmente; sáquelo después de cargarlo durante 3 minutos; repita el proceso 3 veces; luego, cárguelo normalmente.
2	El DEEBOT no puede regresar a la estación base.	La estación base no está bien puesta.	Consulte la sección 3.2 para obtener información sobre cómo colocar la estación base de manera correcta.
3	El DEEBOT se traba mientras limpia y luego se detiene.	El DEEBOT se enredó con algo en el piso (cables eléctricos, cortinas largas, borde de alfombra, etc.).	El DEEBOT intentará destrabarse de distintas maneras. Si no tiene éxito, retire manualmente los obstáculos y reinicie.
4	El DEEBOT regresa a la estación base antes de terminar la limpieza.	Cuando baja la carga de la batería, el DEEBOT conmuta automáticamente para regresar al Modo retorno al cargador y vuelve a la estación base para cargarse.	Esto es normal. No requiere solución.
		El tiempo de funcionamiento varía según la superficie del suelo , la complejidad de la habitación y el Modo de limpieza seleccionado.	Esto es normal. No requiere solución.

5. Solución de problemas

N.º	Malfuncionamiento	Posibles causas	Soluciones
5	El DEEBOT no limpia automáticamente a la hora programada.	Se canceló la función de programación inteligente o de horarios.	Consulte la sección 3.4 para obtener más detalles.
		La función de limpieza continua está activada. El DEEBOT acaba de terminar la limpieza del área de limpieza programada.	Esto es normal. No requiere solución.
		El DEEBOT está apagado.	Encienda el DEEBOT.
		El robot tiene la batería baja.	Mantenga el DEEBOT ENCENDIDO y en la estación base para asegurarse de que la carga de la batería esté completa y pueda funcionar en cualquier momento.
		El canal de aspiración del robot está bloqueado o sus componentes están enredados con desechos.	Apague el DEEBOT, limpie el depósito de polvo e invierta el robot. Limpie el canal de aspiración del robot, los cepillos laterales y el cepillo principal como se describe en la sección 4.
6	El DEEBOT no detecta el área de limpieza.	El área de limpieza se debe despejar.	Quite todos los objetos pequeños del piso y despeje el área de limpieza antes de que el DEEBOT comience a limpiar.
7	No sale agua del depósito cuando el DEEBOT está trapeando.	El imán de la placa del paño de limpieza se suelta.	Póngase en contacto con el Centro de atención al cliente.
		El depósito no tiene agua.	Agregue agua al depósito.
		Las tomas de agua en la parte inferior del DEEBOT están obstruidas.	Revise las tomas de agua en la parte inferiores y límpielas.
8	El DEEBOT no puede conectarse a la red Wi-Fi doméstica.	El nombre de usuario o la contraseña de la red Wi-Fi doméstica ingresada es incorrecta.	Ingrese el nombre de usuario y la contraseña de la red Wi-Fi doméstica correctamente.
		El DEEBOT no se encuentra dentro del rango de la señal de Wi-Fi doméstica.	Asegúrese de que el DEEBOT se encuentra dentro del rango de la señal de Wi-Fi doméstica.
		Se inició la configuración de red antes de que el DEEBOT estuviera listo.	Encienda el interruptor de encendido. Presione el botón RESETEAR con una aguja durante tres segundos. El DEEBOT está listo para la configuración de red cuando el DEEBOT toca una melodía y la luz indicadora de Wi-Fi comienza a parpadear lentamente.
		Es necesario que actualice el sistema operativo de su smartphone.	Actualice el sistema operativo de su smartphone. La aplicación de ECOVACS es compatible con iOS 9.0 y superior, Android 4.0 y superior.



Model/Modèle/Modelo: DG3G

**Vacuum Cleaner/Aspirateur/Aspiradora
The Floor Cleaning Robot/Le robot nettoyeur de plancher/
El robot para limpieza de pisos**

Rated Voltage/Tension nominale/Tensión nominal: 14.8V DC
Docking Station/Station d'accueil/Estación de carga: CH1630A
For use only with Ecovacs Robotics Co., Ltd, CH1630A charger,
Utiliser seulement avec Ecovacs Robotics Co., Ltd. chargeur CH1630A.
Solo para uso con el cargador CH1630A de Ecovacs Robotics Co., Ltd.

This Device Complies with DHHS Radiation Rules, 21CFR Chapter 1,
Subchapter J./Cet appareil est conforme aux règles de radiation du
DHHS, 21 CFR chapitre 1, sous-chapitre J.

CLASS I LASER PRODUCT



Contains FCC ID: 2AATL-6188SUF
Contains IC:12425A-6188SUF

Intertek
5003840

MADE IN CHINA/FAIT EN CHINE/HECHO EN CHINA Conforms to UL Std. 1017
Certified to CSA Std. C22.2 NO. 243



Ecovacs Robotics Co., Ltd

No. 18 You Xiang Road, Wuzhong District,
Suzhou City, Jiangsu Province, P.R.China

DG3G-AM01-IM2017R00